

RICOH

Fotocamera reflex digitale

PENTAX *K-3*

Manuale Istruzioni

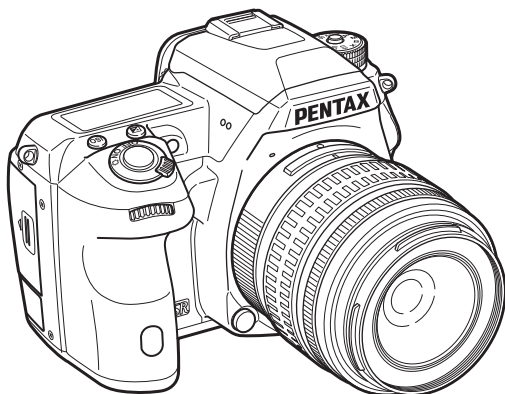

Introduzione **1**

Preparazione alla ripresa **2**

Ripresa **3**

Riproduzione **4**

Impostazioni **5**

Appendice **6**

Per ottenere le massime prestazioni dalla vostra fotocamera, prima di utilizzarla leggete il Manuale Istruzioni.

Verifica del contenuto della confezione



Coperchietto del contatto caldo
Fk (Installato sulla fotocamera)



Conchiglia oculare Fs
(Installata sulla fotocamera)



Coprioculare ME



Tappino della presa sincrono 2P
(Installato sulla fotocamera)

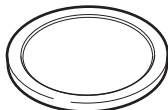

Tappo della baionetta
(Installato sulla fotocamera)



Anellino triangolare
e protezione
(Installati sulla fotocamera)



Copertura dei terminali
per portabatteria
(Installata sulla fotocamera)



Batteria ricaricabile
Li-ion D-LI90

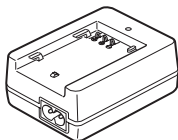

Caricabatterie
D-BC90



Cavo di collegamento a rete

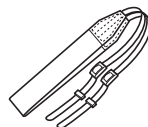

Cinghia
O-ST132

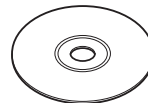

Software (CD-ROM)
S-SW140



Manuale Istruzioni
(il presente manuale)

Obiettivi utilizzabili

Con questa fotocamera si possono usare gli obiettivi delle serie DA, DA L, D FA e FA J e gli obiettivi dotati della posizione **A** (Auto) sulla ghiera dei diaframmi. Per usare qualsiasi altro obiettivo o accessorio, consultate p.88.

Introduzione alla K-3	1
Preparazione alla ripresa	2
Ripresa delle immagini	3
Funzioni di riproduzione	4
Modifica delle impostazioni	5
Appendice	6

1

Introduzione alla K-3..... p.6

Vi fornisce una panoramica sulla K-3. Leggete questa sezione per conoscere la vostra K-3!

- Denominazioni e funzioni dei comandi operativip.7
- Come cambiare le impostazioni delle funzioni p.18
- Lista Menu p.20

2

Preparazione alla ripresa..... p.31

Spiega come preparare la K-3 per la ripresa, oltre alle operazioni di base.

- Montaggio della cinghia p.31
- Montaggio di un obiettivo p.31
- Uso della batteria e del caricabatteria p.32
- Inserimento di una scheda di memoria p.34
- Impostazioni iniziali p.35
- Procedure base di ripresa p.37
- Revisione delle immagini p.39
- Configurazione delle impostazioni di ripresa p.41

3

Ripresa delle immagini..... p.41

Una volta verificato il corretto funzionamento della fotocamera, provatela e scattate tante belle foto!

- Esecuzione di fotografie p.42
- Registrazione dei filmati p.44
- Impostazione dell'esposizione p.46
- Uso del flash incorporato p.47
- Impostazione del metodo di messa a fuoco p.49
- Impostazione della modalità di scatto p.53
- Impostazione per il bilanciamento del bianco p.58
- Controllo della finitura dell'immagine p.61
- Correzione delle immagini p.63

4

Funzioni di riproduzione p.66

Illustra le varie operazioni per riprodurre e modificare le immagini.

- Opzioni della palette dei modi di riproduzione p.66
- Modificare il metodo di riproduzione..... p.67
- Collegamento della fotocamera a un computer p.70
- Modifica ed elaborazione delle immagini p.71

5

Modifica delle impostazioni p.78

Spiega come cambiare altre impostazioni.

- Impostazioni della fotocamera p.78
- Impostazioni per la gestione dei file p.82

6

Appendice p.87

Fornisce varie risorse aggiuntive.

- Limitazioni alle combinazioni di funzioni speciali p.87
- Funzioni disponibili con i diversi obiettivi p.88
- Funzioni per l'uso di un flash esterno p.91
- Uso dell'unità GPS p.92
- Problemi di ripresa e relative soluzioni p.93
- Caratteristiche principali p.97
- Indice p.103
- Utilizzo sicuro della fotocamera p.107
- Cautele durante l'impiego p.108
- GARANZIA p.111

Le illustrazioni e le schermate del monitor raffigurate nel presente manuale potrebbero differire leggermente da quanto visibile sul prodotto reale.

Sommario

Come usare questo manuale	2
--	----------

Introduzione alla K-3	7
------------------------------------	----------

Denominazioni e funzioni dei comandi operativi.....	7
--	----------

Pulsanti e ghiera	8
Indicazione sul monitor	9
Mirino	16
Pannello LCD	17
Livella elettronica	17

Come cambiare le impostazioni delle funzioni	18
---	-----------

Uso dei tasti diretti	18
Uso del pannello di controllo	18
Uso dei menu	19

Lista Menu	20
-------------------------	-----------

Menu Param. Cattura	20
Menu Filmato	24
Menu Riproduzione	25
Menu Preferenze	26
Menu Impos. Person.	28

Preparazione alla ripresa	31
--	-----------

Montaggio della cinghia	31
--------------------------------------	-----------

Montaggio di un obiettivo	31
--	-----------

Uso della batteria e del caricabatteria	32
--	-----------

Messa in carica della batteria	32
Inserimento/Rimozione della batteria	33
Uso dell'adattatore a rete	34

Inserimento di una scheda di memoria	34
---	-----------

Impostazioni iniziali	35
------------------------------------	-----------

Accensione della fotocamera	35
Impostazione della lingua di visualizzazione	35
Impostazione di data e ora	36
Formattazione di una scheda di memoria	37

Procedure base di ripresa	37
--	-----------

Ripresa con Live View	39
-----------------------------	----

Revisione delle immagini	39
---------------------------------------	-----------

Configurazione delle impostazioni di ripresa	41
---	-----------

Impostazioni della scheda di memoria	41
Impost. ripresa foto	41
Impost. ripresa filmati	41

Ripresa delle immagini	42
-------------------------------------	-----------

Esecuzione di fotografie	42
---------------------------------------	-----------

Compensazione EV	43
------------------------	----

Registrazione dei filmati	44
--	-----------

Riproduzione dei filmati	45
--------------------------------	----

Impostazione dell'esposizione	46
--	-----------

Sensibilità ISO	46
Misurazione AE	47

Uso del flash incorporato	47
--	-----------

Impostazione del metodo di messa a fuoco	49
---	-----------

Impostazione del modo AF per le riprese col mirino	49
Impostazione del modo AF in Live View	51
Regolazione AF fine	52
Verifica della profondità di campo (Anteprima)	52

Impostazione della modalità di scatto	53
--	-----------

Scatti continui	54
Autoscatto	54
Telecomando	54
Bracketing esposizione	55
Scatto con specchio sollevato	55
Esposizione multipla	56
Ripresa intervallata	56
Composito intervallato	57
Filmato intervallato	58

Impostazione per il bilanciamento del bianco58	
Regolazione manuale del bilanciamento del bianco	59
Regolazione del bilanciamento del bianco con la temperatura di colore	60
Controllo della finitura dell'immagine61	
Immagine personalizzata	61
Filtro digitale	62
Correzione delle immagini63	
Regolazione della luminosità	63
Correzione obiettivo	64
Regolazione composizione	64
Simulatore filtro Anti-Alias	65
Funzioni di riproduzione 66	
Opzioni della palette dei modi di riproduzione66	
Modificare il metodo di riproduzione67	
Visualizzazione di più immagini	67
Visualizzazione delle immagini per cartelle	68
Visualizzazione delle immagini per data di ripresa	68
Riproduzione continua delle immagini (Presentazione)	69
Visualizzazione di immagini ruotate	69
Collegare la fotocamera a un apparecchio audiovisivo	69
Collegamento della fotocamera a un computer70	
Modifica ed elaborazione delle immagini71	
Copiare un'immagine	71
Come cambiare la risoluzione delle immagini	71
Correzione del colore Moiré	66
Elaborazione delle immagini con filtri digitali	73
Creare un'immagine composita (Indice)	74
Editing dei filmati	75
Conversione RAW	76

Modifica delle impostazioni..... 78	
Impostazioni della fotocamera 78	
Personalizzare le funzioni di pulsante/ghiere elettroniche	78
Salvataggio delle impostazioni di uso più frequente	80
Visualizzare data e ora locali della città specificata	81
Selezione delle impostazioni da salvare nella fotocamera	82
Impostazioni per la gestione dei file 82	
Protezione delle immagini da eliminazioni indesiderate (Proteggi)	82
Selezionare le impostazioni per Cartella/File	83
Impostazione dei dati di Copyright	85
Uso di una scheda di memoria wireless	85
Appendice..... 87	
Limitazioni alle combinazioni di funzioni speciali 87	
Funzioni disponibili con i diversi obiettivi 88	
Impostazione della lunghezza focale	89
Uso della ghiera dei diaframmi	90
Funzioni per l'uso di un flash esterno 91	
Uso dell'unità GPS 92	
Fotografia di corpi celesti (ASTROTRACER)	92
Problemi di ripresa e relative soluzioni 93	
Pulizia sensore	94
Messaggi di errore	95
Caratteristiche principali 97	
Ambiente operativo per la connessione USB e Software in dotazione	102
Indice 103	
Utilizzo sicuro della fotocamera 107	
Cautele durante l'impiego 108	
GARANZIA 111	

Informazioni sul diritto d'autore

Le immagini scattate con questa fotocamera per scopi diversi da un utilizzo personale, non sono utilizzabili se non nel rispetto delle vigenti normative sul diritto d'autore. Anche nel caso di un uso personale possono sussistere delle limitazioni, ad esempio per quanto concerne riprese eseguite nel corso di manifestazioni, spettacoli, o esibizione di prodotti. Tenete inoltre presente che le immagini eseguite a scopo commerciale non possono essere impiegate se non nell'ambito degli scopi per i quali ne sono stati sanciti i diritti e nel rispetto della normativa sul diritto d'autore.

Agli utenti di questa fotocamera

- Non usate e non lasciate questa fotocamera in prossimità di dispositivi che generino forti radiazioni elettromagnetiche o campi magnetici. Potenti cariche statiche o campi magnetici prodotti da apparecchi quali radiotrasmettitori potrebbero interferire col monitor, danneggiare i dati archiviati o influire sulla circuiteria interna della fotocamera, causando malfunzionamenti dell'apparecchio.
- Il pannello a cristalli liquidi utilizzato per il monitor impiega tecnologie di altissima precisione, che assicurano una percentuale di pixel funzionanti pari al 99,99% o superiore. Tenete però presente che lo 0,01% o meno di pixel può non illuminarsi o illuminarsi in modo errato. Naturalmente questo fatto non ha alcuna rilevanza sull'immagine registrata.
- In questo manuale, il termine generico "computer" è riferito ad un PC Windows oppure ad un Macintosh.
- In questo manuale, il termine "batteria/e" si riferisce alle batterie ammesse per questa fotocamera e i relativi accessori.

Denominazioni e funzioni dei comandi operativi

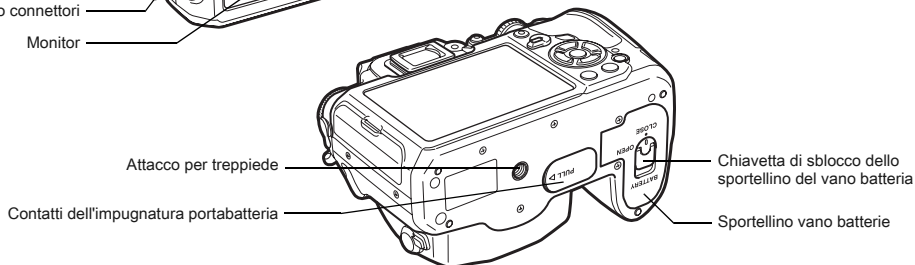
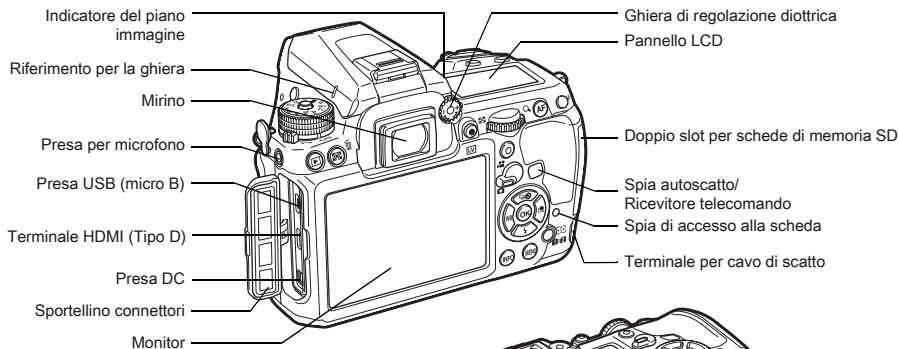
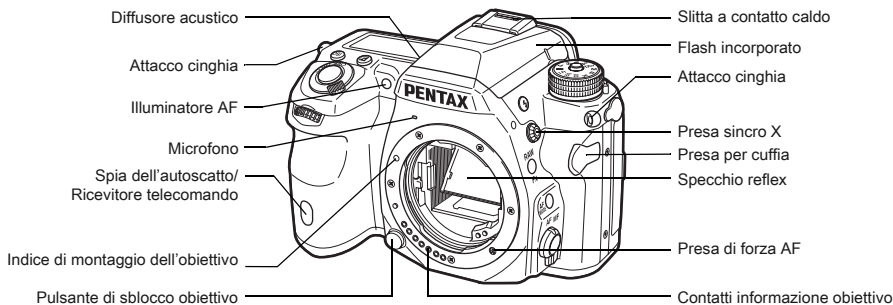

Pulsanti e ghiera

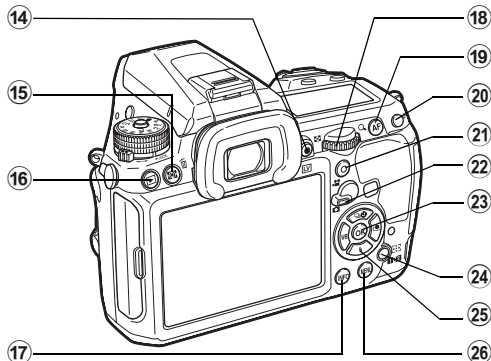
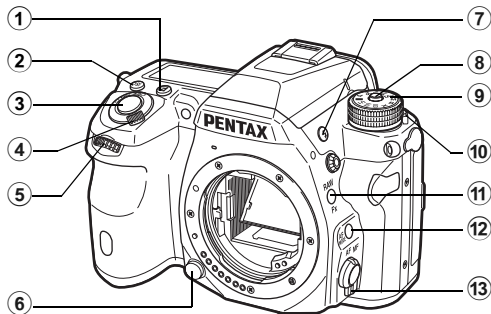

- ① **Pulsante di compensazione EV** (☒)
Premetelo per variare la compensazione dell'esposizione. (p.43)
- ② **Pulsante ISO** (ISO)
Premetelo per variare la sensibilità ISO. (p.46)
- ③ **Pulsante di scatto**
Premetelo per fotografare. (p.38)

In modalità di riproduzione, premetelo a metà corsa per passare alla modalità di ripresa.

- ④ **Interruttore generale**
Azionatelo per accendere/spengere o per l'anteprema (p.35, p.52)
- ⑤ **Ghiera elettronica anteriore** (☀️)
Modifica i valori per le impostazioni della fotocamera come l'esposizione. (p.42)
Si può cambiare la categoria del menu quando è visualizzata una schermata di menu. (p.19)
In riproduzione, usatelo per selezionare un'immagine differente.
- ⑥ **Pulsante di sblocco obiettivo**
Premetelo per smontare l'obiettivo. (p.31)
- ⑦ **Comando sollevamento flash** (☑️)
Premetelo per sollevare il flash incorporato. (p.48)
- ⑧ **Pulsante di blocco della ghiera dei modi**
Premetelo per ruotare la ghiera dei modi. (p.38)
- ⑨ **Ghiera dei modi**
Cambia la modalità di esposizione. (p.38)
- ⑩ **Levetta di sblocco della ghiera dei modi**
Usate questa levetta per permettere di ruotare la ghiera dei modi senza premere il relativo pulsante di blocco. (p.38)
- ⑪ **Pulsante RAW/Fx** (RAW/Fx)
È anche possibile assegnare una funzione a questo pulsante. (p.78)
- ⑫ **Pulsante modo AF** (AF/ONE)
Premetelo per cambiare il modo AF o il punto AF. (p.49)
- ⑬ **Selettore della messa a fuoco**
Premetelo per cambiare il modo di messa a fuoco. (p.49)
- ⑭ **Pulsante Live View/REC** (LV/REC)
Visualizza l'immagine Live View. (p.39)
Avvia/arresta la registrazione di un filmato nel modo 📹. (p.44)
- ⑮ **Pulsante Misurazione AE/Elimina** (AE/ELIM)
Premetelo per cambiare il metodo di misurazione. (p.47)
In modalità di riproduzione, premetelo per eliminare le immagini. (p.40)

- 16 Pulsante Riproduzione (▶)**
Passa alla modalità di riproduzione. (p.39) Premendolo di nuovo, si ritorna in modalità di ripresa.
- 17 Pulsante INFO (INFO)**
Cambia l'aspetto del display sul monitor. (p.9, p.13)
- 18 Ghiera elettronica posteriore (🔍)**
Modifica i valori per le impostazioni della fotocamera come l'esposizione. (p.42)
Si possono cambiare le pagine di menu quando è visualizzata una schermata di menu. (p.19)
Si possono cambiare le impostazioni quando è visualizzato il pannello di controllo. (p.18)
In modalità di riproduzione, usatela per ingrandire un'immagine o per visualizzare più immagini insieme. (p.40, p.67)
- 19 Pulsante AF (AF)**
Disponibile per attivare la messa a fuoco, invece di premere a metà corsa il pulsante di scatto. (p.49)
- 20 Pulsante di blocco AE (AE-L)**
Blocca il valore dell'esposizione prima dello scatto. In modalità di riproduzione, l'immagine JPEG appena scattata può essere salvata anche in formato RAW. (p.40)
- 21 Pulsante Verde (O)**
Ripristina i parametri da regolare ai valori originali. Commuta su AUTO ISO quando si regola la sensibilità.
- 22 Selettore Foto/Filmati**
Alterna la modalità 📷 (Ripresa fotografica) e la modalità 🎥 (Registrazione di filmati). (p.37)
- 23 Pulsante OK (OK)**
Quando è visualizzato un menu o il pannello di controllo, premete questo pulsante per confermare la voce selezionata.
- 24 Pulsante per commutare Punto AF/Slot scheda (AF-ON / [OK])**
In modalità di ripresa, premete questo pulsante per abilitare la variazione del punto AF. (p.50)

In modalità di riproduzione, premete questo pulsante per alternare le schede di memoria inserite nei due slot, SD1 e SD2. (p.40)

- 25 Selettore a 4-vie (▲▼◀▶)**
Visualizza il menu di impostazione di Modalità di scatto/ Modalità Flash/Bilanciamento del bianco/Immagine personalizzata (p.18).
Quando è visualizzato un menu o il pannello di controllo, usatelo per muovere il cursore o cambiare la voce da impostare.
Premete ▼ nella visualizzazione a immagine singola per visualizzare la palette dei modi di riproduzione. (p.66)
Selezionando l'area di un'immagine da ingrandire o da usare per la messa a fuoco, è possibile spostare l'area in diagonale premendo due tasti contemporaneamente.
- 26 Pulsante MENU (MENU)**
Visualizza un menu. Quando è visualizzato il menu, premete questo pulsante per ritornare alla schermata precedente. (p.19)

Indicazione sul monitor

Modalità di ripresa

Con questa fotocamera, si possono scattare fotografie guardando nel mirino oppure controllando l'immagine sul monitor.

Usando il mirino, si può fotografare controllando i dati sullo schermo di stato visualizzato sul monitor e nel mirino. Se non si usa il mirino, si può fotografare mentre si guarda l'immagine Live View visualizzata sul monitor.

La fotocamera è in "modalità standby" quando è pronta alla ripresa, come quando viene visualizzato lo schermo di stato o l'immagine Live View. Premete **INFO** in modalità standby per visualizzare il "pannello di controllo" e cambiare le impostazioni. (p.18) È possibile cambiare il tipo di informazioni visualizzate in modalità standby premendo **INFO** mentre è visualizzato il pannello di controllo. (p.12)

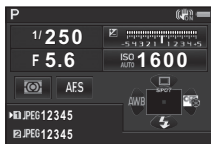

Modalità standby
(Schermo di stato)



Pannello di controllo



Schermata di selezione per la visualizzazione dei dati di ripresa

Schermo di stato



- 1 Modo esposizione (p.42)
- 2 Blocco AE
- 3 Filtro digitale (p.62)/ Ripresa HDR (p.63)
- 4 Stato della wireless LAN (p.85)
- 5 Stato del posizionamento GPS (p.92)
- 6 Shake Reduction/ Correzione orizzonte
- 7 Carica della batteria

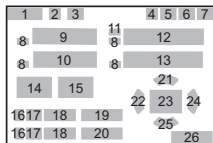

- 8 Guida alla ghiera elettronica
- 9 Tempo di posa
- 10 Apertura di diaframma
- 11 Compensazione EV (p.43)/Bracketing esposizione (p.55)
- 12 Scala della barra EV
- 13 Sensibilità ISO (p.46)
- 14 Misurazione AE (p.47)
- 15 Metodo di messa a fuoco (p.49)
- 16 Numero slot scheda (p.41)

- 17 Formato file (p.41)
- 18 Capacità di memorizzazione immagini
- 19 Compensazione esposizione flash (p.48)
- 20 Regolazione fine del bilanciamento del bianco (p.59)
- 21 Modalità di scatto (p.53)
- 22 Bilanciamento del bianco (p.58)
- 23 Punto AF (p.50)
- 24 Immagine personalizzata (p.61)
- 25 Modalità flash (p.47)
- 26 Guida operativa e numero degli scatti durante Esposizione multipla, Ripresa intervallata o Composito intervallato

Live View

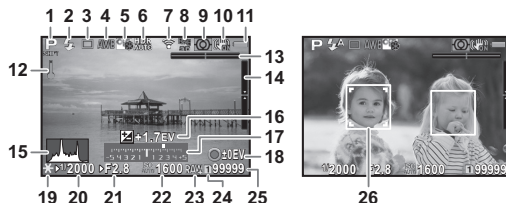

- 1 Modo esposizione (p.42)
- 2 Modalità flash (p.47)
- 3 Modalità di scatto (p.53)
- 4 Bilanciamento bianco (p.58)
- 5 Immagine personalizzata (p.61)
- 6 Filtro digitale (p.62)/ Ripresa HDR (p.63)
- 7 Stato della wireless LAN (p.85)
- 8 Stato del posizionamento GPS (p.92)
- 9 Misurazione AE (p.47)
- 10 Shake Reduction/ Correzione orizzonte/ Movie SR
- 11 Livella elettronica (inclinazione orizzontale) (p.17)
- 12 Livella elettronica (inclinazione verticale) (p.17)
- 13 Istogramma
- 14 Compensazione EV (p.43)
- 15 Scala della barra EV
- 16 Guida operativa
- 17 Blocco AE
- 18 Tempo di posa

- 21 Apertura di diaframma
- 22 Sensibilità ISO (p.46)
- 23 Formato file
- 24 Numero slot scheda in uso (p.41)
- 25 Capacità di memorizzazione immagini
- 26 Cornice di rilevamento del volto (quando [AF a contrasto] è impostato su [Face Detection]) (p.51)

Memo

- Alla voce [Live View] del menu , si possono cambiare le impostazioni delle voci visualizzate sul monitor durante il Live View. (p.21)

Pannello di controllo

Modalità

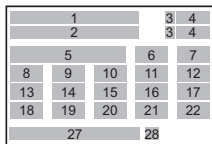

Modalità

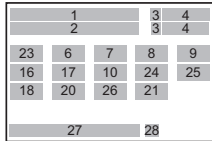

- 1 Nome della funzione
- 2 Impostazione
- 3 Numero slot scheda (p.41)
- 4 Numero di fotografie registrabili/durata di registrazione del filmato
- 5 Impostazione AUTO ISO (p.46)
- 6 Correzione alteluci (p.63)
- 7 Correzione ombre (p.63)
- 8 Filtro digitale (p.62)
- 9 Ripresa HDR (p.63)
- 10 Illuminatore AF (p.49)
- 11 NR alti ISO (p.46)
- 12 NR con tempi lenti

- 13 Correzione distorsione (p.64)
- 14 Correzione aberrazione cromatica laterale (p.64)
- 15 Correzione illuminazione periferica (p.64)
- 16 Modo AF (p.49)/ AF a contrasto (p.51)
- 17 Punto AF (p.50)/ Evidenzia fuoco (Focus Peaking) (p.51)
- 18 Opzioni scheda di memoria (p.41)
- 19 Formato file (p.41)
- 20 Pixel registrati JPEG e Qualità (p.41)/Pixel registrati nei filmati (p.41)
- 21 Shake Reduction/ Movie SR
- 22 Simulatore filtro AA (p.65)
- 23 Imposta esposizione (p.44)
- 24 Livello registrazione suono (p.44)
- 25 Volume audio riproduzione
- 26 Frame rate (p.41)
- 27 Data e ora correnti
- 28 Destinazione (p.81)

Memo

- Le voci selezionabili dipendono dalle impostazioni correnti della fotocamera.
- Se non si eseguono operazioni entro 1 minuto quando è visualizzato il pannello di controllo, si torna alla modalità di standby.
- È possibile cambiare il colore di visualizzazione dello schermo di stato, del cursore per i menu e del pannello di controllo in [Colore display] di [Display LCD] nel menu  1. (p.26)

Visualizza info ripresa

È possibile cambiare il tipo di informazioni visualizzate in modalità standby premendo **INFO** mentre è visualizzato il pannello di controllo. Usate **◀▶** per selezionare il tipo e premete **OK**.

Nelle riprese col mirino

Schermo di stato	Visualizza i dati per la ripresa col mirino. (p.10)
Livella elettronica	<p>Visualizza l'angolazione della fotocamera. Una scala che indica l'angolazione orizzontale della fotocamera appare in basso nello schermo, mentre una scala che indica l'angolazione verticale appare sulla destra.</p> <p>Se non è possibile rilevare l'inclinazione della fotocamera, gli estremi e le parti centrali delle scale lampeggiano in rosso.</p>
Display spento	Nessuna visualizzazione sul monitor.
Bussola elettronica	<p>Sono visualizzati i dati correnti per latitudine, longitudine, altitudine, direzione e Coordinated Universal Time (UTC). Spegnerne e riaccendere la fotocamera per ritornare allo schermo di stato. Disponibile soltanto quando sulla fotocamera è montata e operativa l'unità GPS opzionale. (p.92)</p>



Esempio:
Inclinata di 1,5° verso sinistra (giallo)
A livello in verticale (verde)

Nelle riprese con Live View

Visualizza informazioni standard	Sono visualizzate l'immagine Live View e le impostazioni per la ripresa in Live View. (p.10)
Non visualizza informazioni	Certe icone, come quelle per la modalità di esposizione e la modalità di scatto, non sono visualizzate.

Tenendo la fotocamera in verticale

Quando la fotocamera è ruotata in posizione verticale, lo schermo di stato e il pannello di controllo sono visualizzati in modalità verticale. Per non visualizzare le immagini in verticale, impostate [Autorotazione schermo] su [Off] alla voce [Display LCD] del menu **1**. (p.26)



Modalità di riproduzione

Nella visualizzazione a immagine singola della modalità di riproduzione vengono visualizzate l'immagine acquisita e i dati di ripresa.

Premete **INFO** per cambiare il tipo di informazioni visualizzate nella visualizzazione a immagine singola. Usate ◀ ▶ per selezionare il tipo e premete **OK**.



Visualizzazione a immagine singola (Visualizzazione informazioni standard)



Schermata di selezione per la visualizzazione delle informazioni di riproduzione

Visualizza informazioni standard	L'immagine ripresa è visualizzata insieme al formato file, al valore di esposizione e alle indicazioni operative.
Visualizza info dettagliate	Vengono visualizzate informazioni dettagliate su come e quando l'immagine è stata ripresa (p.14).
Visualizza istogramma	Viene visualizzata l'immagine ripresa con l'istogramma della luminosità (p.15). Non disponibile durante la riproduzione di un filmato.
Visualizza istogramma RGB	Viene visualizzata l'immagine ripresa con l'istogramma RGB (p.15). Non disponibile durante la riproduzione di un filmato.
Non visualizza informazioni	Viene visualizzata soltanto l'immagine ripresa.

Memo

- Spegnendo e riaccendendo la fotocamera, in modalità di riproduzione si ha la visualizzazione selezionata nella schermata di selezione per la visualizzazione delle informazioni di riproduzione. Impostando [Visualizza info riproduz.] su [Off] alla voce [Memoria] del menu **4**, [Visualizza informazioni standard] appare sempre per prima all'accensione della fotocamera. (p.82)

Visualizza info dettagliate

Fotografie

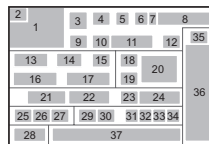

Filmati

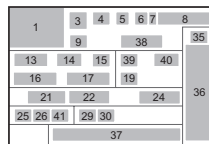
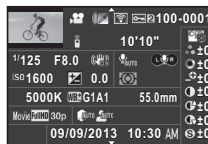

Pagina 2

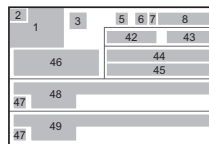
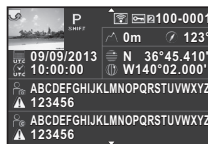

- 1 Immagine acquisita
- 2 Informazioni di rotazione (p.69)
- 3 Modo esposizione (p.42)
- 4 Filtro digitale (p.62)/ Ripresa HDR (p.63)
- 5 Trasferimento via wireless LAN (p.85)
- 6 Impostazione protezione (p.82)
- 7 Numero slot scheda in uso
- 8 Numero cartella- Numero file (p.83)
- 9 Modalità di scatto (p.53)
- 10 Modalità flash (p.47)
- 11 Compensazione esposizione flash (p.48)
- 12 Correggi colore moiré (p.72)
- 13 Tempo di posa
- 14 Apertura di diaframma

- 15 Shake Reduction/
Correzione orizzonte/
Movie SR
- 16 Sensibilità ISO (p.46)
- 17 Compensazione EV
(p.43)
- 18 Metodo fuoco (p.49)
- 19 Misurazione AE (p.47)
- 20 Punto AF (p.50)
- 21 Bilanciamento bianco
(p.58)
- 22 Regolazione fine
del bilanciamento
del bianco (p.59)
- 23 Simulatore filtro AA
(p.65)
- 24 Lunghezza focale
dell'obiettivo
- 25 Formato file (p.41)
- 26 Pixel registrati JPEG
(p.41)/Pixel registrati
nei filmati (p.41)
- 27 Qualità JPEG (p.41)
- 28 Spazio colore (p.29)
- 29 Correzione alteluci
(p.63)
- 30 Correzione ombre
(p.63)
- 31 Correzione distorsione
(p.64)
- 32 Correzione aberrazione
cromatica laterale
(p.64)
- 33 Correzione
illuminazione periferica
(p.64)
- 34 Correz. frange di colore
(p.76)
- 35 Impostazione
dell'immagine
personalizzata (p.61)
- 36 Parametri
dell'immagine
personalizzata
- 37 Data e ora di ripresa
- 38 Durata del filmato
registrato
- 39 Volume
- 40 Sonoro
- 41 Frame rate (p.41)
- 42 Altitudine (p.92)
- 43 Direzione dell'obiettivo
(p.92)
- 44 Latitudine (p.92)
- 45 Longitudine (p.92)
- 46 Universal Coordinated
Time
- 47 Avvertenza di
alterazione delle
informazioni
- 48 Fotografo (p.85)
- 49 Detentore copyright
(p.85)

Visualizza istogramma/Visualizza istogramma RGB

Utilizzate ▲ ▼ per commutare tra Visualizza istogramma e Visualizza istogramma RGB.

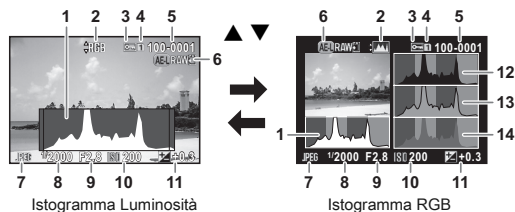

- 1 Istogramma (Luminosità)
- 2 Commutazione
Istogramma RGB/
Istogramma Luminosità
- 3 Impostazione protezione
- 4 Numero slot scheda
in uso
- 5 Numero cartella-Numero
file
- 6 Salva i dati RAW
- 7 Formato file
- 8 Tempo di posa
- 9 Apertura di diaframma
- 10 Sensibilità ISO
- 11 Compensazione EV
- 12 Istogramma (R)
- 13 Istogramma (G)
- 14 Istogramma (B)

Mirino

Nelle riprese col mirino, al suo interno compaiono le informazioni riportate di seguito.

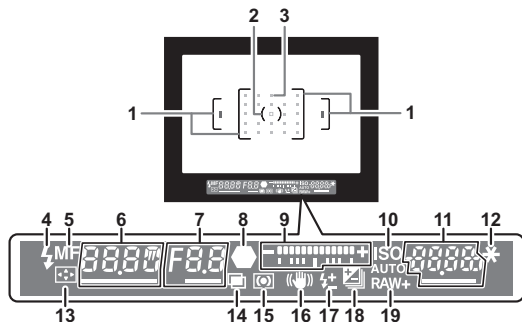

- | | |
|--|--|
| 1 Cornice AF (p.38) | 17 Compensazione esposizione flash (p.48) |
| 2 Area della misurazione spot (p.47) | 18 Compensazione EV (p.43)/Bracketing esposizione (p.55) |
| 3 Punto AF (p.50) | 19 Formato file (p.41) |
| 4 Spia flash (p.47) | |
| 5 Metodo fuoco (p.49) | |
| 6 Tempo di posa | |
| 7 Apertura di diaframma | |
| 8 Indicatore di messa a fuoco | |
| 9 Scala della barra EV/ Livella elettronica (p.17) | |
| 10 ISO/ISO AUTO | |
| 11 Sensibilità (p.46)/Valore di compensazione dell'esposizione | |
| 12 Blocco AE | |
| 13 Cambia punto AF (p.50) | |
| 14 Esposizione multipla (p.56) | |
| 15 Misurazione AE (p.47) | |
| 16 Shake Reduction | |

Memo

- Le informazioni sono visualizzate nel mirino premendo a metà corsa il pulsante di scatto, o nel tempo di attivazione dell'esposimetro (impostazione predefinita: 10 sec.).
- Il punto AF utilizzato per l'autofocus appare in rosso (Sovrapponi area AF) premendo a metà corsa il pulsante di scatto. Si può impostare su [Off] alla voce [14. Sovrapponi area AF] del menu **C2**.
- È possibile regolare le diottrie nel mirino usando la ghiera di regolazione diottrica. Ruotate la ghiera fino a vedere nitida la cornice AF nel mirino.

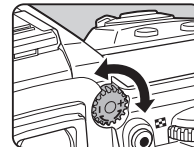

Pannello LCD

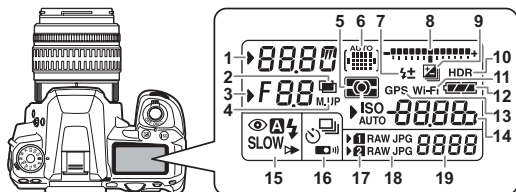

- | | |
|---|--|
| 1 Tempo di posa | 13 Unità GPS connessa (p.92) |
| 2 Esposizione multipla (p.56) | 14 Sensibilità (p.46) Compensazione EV (p.43) |
| 3 Apertura di diaframma | 15 Modalità flash (p.47) |
| 4 Scatto con specchio sollevato (p.55) | 16 Modalità di scatto (p.53) |
| 5 Misurazione AE (p.47) | 17 Numero slot scheda (p.41) |
| 6 Punto AF (p.50) | 18 Formato file (p.41) |
| 7 Compensazione esposizione flash (p.48) | 19 Rimanente capacità di archiviazione delle immagini/Modo collegamento USB (p.71)/Canale flash esterno flash (p.91)/Pulizia sensore in esecuzione |
| 8 Scala della barra EV/ Livella elettronica (p.17) | |
| 9 Compensazione EV (p.43)/Bracketing esposizione (p.55) | |
| 10 Ripresa HDR (p.63) | |
| 11 Connessione wireless LAN (p.85) | |
| 12 Carica della batteria | |

Memo

- È possibile cambiare l'impostazione dell'illuminazione del pannello LCD alla voce [22. Illuminazione pannello LCD] del menu **C4**. (p.30) Si può anche impostare la fotocamera in modo che l'illuminazione del pannello LCD si accenda o spenga premendo il pulsante **EV**. (p.79)

Livella elettronica

È possibile controllare se la fotocamera è inclinata in orizzontale visualizzando la livella elettronica. La livella elettronica può essere visualizzata nella scala della barra EV nel mirino e/o sul pannello LCD, oppure sullo schermo Live View. Selezionate se visualizzare la livella elettronica alla voce [Livella elettronica] del menu **C3**. (p.21)

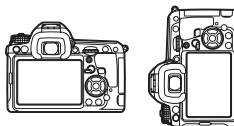

A livello (a 0°)



Inclinata di 5° verso sinistra



Posizione verticale e inclinata di 3° verso destra

Come cambiare le impostazioni delle funzioni

Le funzioni della fotocamera e le relative impostazioni si possono selezionare e cambiare come riportato di seguito.

Tasti diretti	Premete ▲▼◀▶ in modalità di standby.
Pannello di controllo	Premete INFO in modalità di standby. (indicata dal simbolo  in questo manuale)
Menu	Premete MENU .

Uso dei tasti diretti



▲	Modalità di scatto	p.53
▼	Modalità flash	p.47
◀	Bilanciamento bianco	p.58
▶	Immagine personal.	p.61

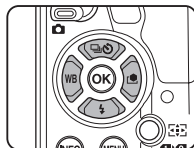

Uso del pannello di controllo

INFO

È possibile impostare le funzioni di uso più frequente. Premete **INFO** in modalità di standby.

Usate ▲▼◀▶ per selezionare una voce.



Usate  per cambiare le impostazioni.

Premete **OK** per effettuare impostazioni dettagliate.



Premete **MENU** per annullare l'operazione di impostazione.

Premete **OK** per confermare la voce selezionata e tornare al pannello di controllo.

Le funzioni si impostano perlopiù con i menu. Le funzioni impostabili dal pannello di controllo si possono impostare anche dai menu.

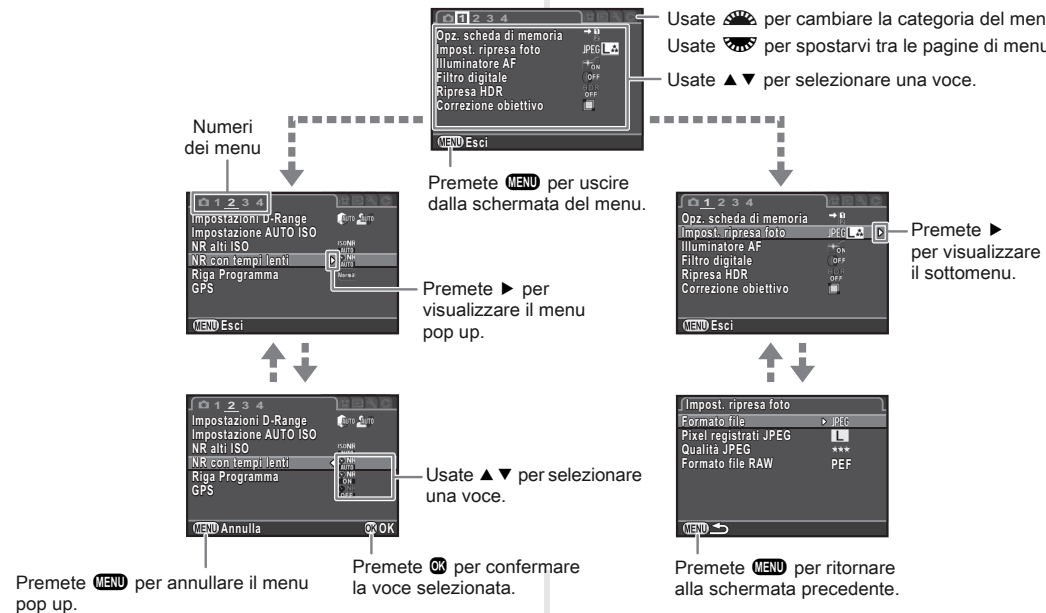

Memo



- Per il menu Impos. Person. (C1-4), è possibile mostrare la schermata di impostazione della voce successiva secondo l'ordine del menu sul monitor ruotando mentre è visualizzato il sottomenu della voce attualmente selezionata.
- Premete **MENU** per visualizzare la prima pagina del menu appropriato per le condizioni correnti. Per visualizzare per prima la pagina di menu selezionata l'ultima volta, impostate questa opzione alla voce [24. Salva locazione menu] del menu C4.
- Le impostazioni ritornano ai valori predefiniti con [Ripristina] del menu 3. Per ripristinare tutte le impostazioni dei menu Impos. Person. ai valori predefiniti, usate [Azzerà funzioni pers.] del menu C4. Alcune impostazioni non vengono ripristinate.

Lista Menu

1













Introduzione

Menu Param. Cattura

Menu	Voce	Funzione	Impostazione predefinita	Pagina	
☰	Modi di esposizione *1		Cambia temporaneamente la modalità di esposizione quando si porta la ghiera dei modi su U1 , U2 o U3 .	P p.81	
	Opz. scheda di memoria *2		Imposta il metodo di registrazione per quando sono inserite due schede di memoria.	 p.41	
	Impost. ripresa foto	Formato file *2	Imposta il formato del file per le immagini.	JPEG	p.41
		Pixel registrati JPEG *2	Imposta la risoluzione delle immagini salvate in formato JPEG.		
		Qualità JPEG *2	Imposta la qualità delle immagini salvate in formato JPEG.	★★★	
		Formato file RAW	Imposta il formato del file RAW.	PEF	
	Illuminatore AF *2		Imposta se usare l'illuminatore ausiliario per aiutare l'autofocus in ambienti scarsamente illuminati.	On	p.50
	Filtro digitale *2		Specifica un effetto di filtro digitale durante la ripresa.	Nessun filtro	p.62
	Ripresa HDR	Ripresa HDR *2	Imposta il tipo di ripresa HDR (gamma dinamica estesa).	Off	p.63
		Valore bracketing esp. *2	Imposta il campo entro il quale cambiare l'esposizione.	±2 EV	
		Auto allinea	Imposta se regolare automaticamente la composizione.	On	
	Correzione obiettivo	Correzione distorsione *2	Riduce le distorsioni legate alle proprietà degli obiettivi.	Off	p.64
		Corr. aberr. crom. lat. *2	Riduce le aberrazioni cromatiche laterali derivanti dalle proprietà degli obiettivi.	On	
		Corr. illumin. periferica *2	Riduce la caduta di luce periferica derivante dalle proprietà degli obiettivi.	Off	





Menu	Voce	Funzione	Impostazione predefinita	Pagina	
☑2	Impostazioni D-Range *2	Espande la gamma dinamica per prevenire aree sovraesposte e sottoesposte.	Auto/Auto	p.63	
	Impostazione AUTO ISO *2	Imposta il campo di correzione automatica in AUTO ISO e i parametri AUTO ISO.	Da ISO 100 a ISO 3200/ Standard	p.46	
	NR alti ISO *2	Seleziona l'impostazione per la riduzione del rumore nelle esposizioni con elevate sensibilità ISO.	Auto	p.46	
	NR con tempi lenti *2	Seleziona l'impostazione per la riduzione del rumore nelle esposizioni con lunghi tempi di posa.	Auto	–	
	Riga Programma	Seleziona la curva del programma.	Normale	p.43	
	GPS	Imposta l'operatività della fotocamera per quando si usa l'unità GPS opzionale.	–	p.92	
☑3	Live View	AF a contrasto *2	Imposta il modo AF per le riprese con Live View.	Face Detection	p.51
		Evidenzia fuoco *2	Enfatizza i contorni del soggetto a fuoco per facilitare la valutazione del fuoco.	Off	p.51
		Visualizzazione griglia	Visualizza la griglia durante il Live View.	Off	p.11
		Visualizza istogramma	Visualizza l'istogramma durante il Live View.	Off	
		Avviso alteluci	Le aree troppo luminose (sovraesposte) lampeggiano in rosso durante il Live View.	Off	
		Regolaz. composizione	Permette di regolare l'inquadratura dell'immagine sfruttando il dispositivo Shake Reduction.	Off	p.64
	Livella elettronica	Mirino	Visualizza la livella elettronica nella scala della barra EV nel mirino e/o sul pannello LCD.	Off	p.17
		Live View	Visualizza la livella elettronica durante il Live View.	On	p.10
	Correzione orizzonte	Corregge l'inclinazione orizzontale della fotocamera.	Off	–	
	Simulatore filtro AA *2	Applica effetti di filtro passa-basso usando il meccanismo Shake Reduction.	Off	p.65	

Menu	Voce	Funzione	Impostazione predefinita	Pagina	
📷3	Shake Reduction *2	Attiva la funzione Shake Reduction.	On	–	
	Inserire focale ob.	Imposta la lunghezza focale quando si utilizza un obiettivo che non comunica alla fotocamera la propria focale.	35mm	p.89	
📷4	Revisione	Tempo visualizz.	Imposta la durata della revisione.	1sec	p.38
		Ingrandisci in revisione	Imposta se visualizzare l'immagine ingrandita in revisione.	On	
		Salva i dati RAW	Imposta se salvare l'immagine RAW in revisione.	On	
		Elimina	Imposta se eliminare l'immagine in revisione.	On	
		Visualizza istogramma	Visualizza l'istogramma in fase di revisione.	Off	
	Avviso alteluci	Le aree troppo luminose (sovraesposte) lampeggiano in rosso in fase di revisione.	Off		
	Anteprima digitale	Ingrandisci in revisione	Imposta se visualizzare l'immagine ingrandita in anteprima digitale.	On	p.53
		Salva immag. anteprima	Imposta se abilitare il salvataggio di un'immagine visualizzata in anteprima digitale.	On	
Visualizza istogramma		Visualizza l'istogramma durante l'anteprima digitale.	Off		
Avviso alteluci		Le aree troppo luminose (sovraesposte) lampeggiano in rosso durante l'anteprima digitale.	Off		

Menu	Voce	Funzione	Impostazione predefinita	Pagina	
 4	Prog. ghiera elettronica	P	Imposta l'operatività di  /  /  per ciascuna modalità di esposizione.	Tv, Av, ➔P	p.78
		Sv		-, ISO, -	
		Tv		Tv , -, -	
		Av		-, Av , -	
		TAv		Tv, Av, P LINE	
		M		Tv, Av, P LINE	
		B		-, Av , -	
		X		-, Av , -	
				-, -, -	
				-, Av, P LINE	
				Tv, Av, P LINE	
				Tv, Av, P LINE	
		Direzione di rotazione		Inverte l'effetto della rotazione di  o  .	
	Personalizza comandi	Pulsante RAW/Fx	Imposta l'operatività di  .	Formato file premendo	p.78
Pulsante AF		Imposta l'operatività di  .	Abilita AF1		
Selettore anteprima		Imposta l'operatività della fotocamera per quando si porta l'interruttore generale in posizione  .	Anteprima ottica		
Memoria		Determina quali impostazioni vanno salvate allo spegnimento.	On per impostazioni diverse da Filtro digitale e Ripresa HDR	p.82	
Salva il modo USER		Si possono salvare le impostazioni di ripresa di uso frequente in U1 , U2 o U3 della ghiera dei modi.	-	p.80	

*1 Compare soltanto quando la ghiera dei modi è su **U1**, **U2** o **U3**.



*2 Si può impostare anche dal pannello di controllo.

Menu	Voce	Funzione	Impostazione predefinita	Pagina
 1	Imposta esposizione *1	Imposta la modalità di esposizione per il modo  .		p.44
	Opz. scheda di memoria *1	Seleziona una delle schede di memoria inserite negli slot SD1 e SD2 per registrare i filmati.	SD1	p.41
	Impost. ripresa filmati *1	Imposta il numero di pixel registrati e il frame rate.	 /30p	p.41
	Livello registraz. suono *1	Imposta il livello di registrazione del suono e il volume per la registrazione.	Auto	–
	Filtro digitale *1	Imposta un effetto di filtro digitale durante la ripresa.	Nessun filtro	p.62
	Ripresa HDR *1	Imposta il tipo di ripresa HDR quando la modalità di scatto è impostata su [Filmato intervallato].	Off	p.63
	Movie SR *1	Attiva la funzione Movie SR (antivibrazione filmati).	On	–

*1 Si può impostare anche dal pannello di controllo.

Menu	Voce		Funzione	Impostazione predefinita	Pagina
<input type="checkbox"/> 1	Presentazione	Durata visualizzazione	Imposta un intervallo di visualizzazione dell'immagine.	3sec	p.69
		Effetto schermo	Imposta un effetto di transizione per visualizzare l'immagine successiva.	Off	
		Ripeti riproduzione	Fa ripartire la presentazione dall'inizio dopo l'ultima immagine.	Off	
		Riprod. autom. filmato	Riproduce i filmati nel corso della presentazione.	On	
	Zoom veloce		Imposta l'ingrandimento iniziale nell'ingrandire le immagini.	Off	-
	Avviso ateluci		In modalità di riproduzione, le aree troppo luminose (sovraesposte) lampeggiano in rosso nella visualizzazione di informazioni standard o nella visualizzazione istogramma.	Off	-
	Autorotaz. immagine		In riproduzione, vengono ruotate le immagini riprese con la fotocamera in verticale o quelle i cui dati di rotazione sono stati cambiati.	On	p.69
Proteggi tutte le immagini		Protegge tutte insieme le immagini archiviate nella scheda di memoria.	-	-	
Elimina tutte immagini		Elimina tutte insieme le immagini archiviate nella scheda di memoria.	-	-	

Menu	Voce	Funzione	Impostazione predefinita	Pagina	
1	Language/言語	Cambia la lingua per la visualizzazione.	English	p.35	
	Regolazione data	Imposta la data e l'ora o il formato di visualizzazione.	01/01/2013	p.36	
	Ora mondiale	Commuta tra la visualizzazione di data e ora per la città di partenza e quella di una città specificata.	Partenza	p.81	
	Dimensioni testo	Imposta se ingrandire il testo selezionato in un menu.	Standard	p.36	
	Effetti sonori	Attiva o disattiva il suono operativo e cambia il volume per A fuoco, AE-L (blocco AE), Autoscatto, Telecomando, Specchio su, Cambia punto AF e l'operatività del pulsante  .	Volume 3/ Tutto On	-	
	Display LCD	Visualizza guida	Imposta se visualizzare la guida operativa cambiando la modalità di esposizione.	On	p.38
		Autorotazione schermo	Imposta se visualizzare lo schermo di stato e il pannello di controllo in modalità verticale se la fotocamera è tenuta in verticale.	On	p.12
Colore display		Imposta il colore di visualizzazione dello schermo di stato, del cursore per i menu e del pannello di controllo.	1	p.11	
Impostazioni visual. LCD	Regola la luminosità, la saturazione e il colore del monitor.	0	-		

Menu	Voce	Funzione	Impostazione predefinita	Pagina	
↖2	Collegamento USB	Imposta la modalità di collegamento USB per il collegamento a un computer.	MSC	p.71	
	Uscita HDMI	Imposta il formato dell'uscita per collegare un apparecchio audiovisivo tramite un connettore HDMI.	Auto	p.70	
	Nome cartella	Imposta il nome della cartella nella quale sono archiviate le immagini.	Data	p.83	
	Crea nuova cartella	Crea una nuova cartella sulla scheda di memoria.	-	p.83	
	Nome file	Imposta il nome del file assegnato all'immagine.	IMGP/_IMG	p.84	
	File n°	Numeraz. sequenziale	Imposta se continuare la numerazione sequenziale dei file quando si crea una nuova cartella.	On	p.84
		Ripristina numero file	Reimposta la numerazione del file, tornando a 0001 ogni volta che si crea una nuova cartella.	-	
	Informazioni copyright	Imposta le informazioni riguardanti il fotografo e il copyright riportate nei dati Exif.	Off	p.85	
↖3	Riduzione sfarfallio	Riduce lo sfarfallio sullo schermo impostando la frequenza di alimentazione.	50Hz	-	
	Spegnim. autom.	Imposta il tempo per spegnere automaticamente la fotocamera in assenza di operazioni.	1 min.	p.35	
	Selez. batterie	Imposta l'operatività della fotocamera per quando è montata l'impugnatura portabatteria opzionale.	Selezione automatica/ Rilevam. automatico	p.33	
	Scheda mem. wireless	Imposta l'operatività della fotocamera per quando si usa una scheda Eye-Fi o Flucard.	-	p.85	
	Ripristina	Ripristina le impostazioni per i tasti diretti e le voci dei menu  ,  ,  , del pannello di controllo e della palette dei modi di riproduzione.	-	-	

Menu	Voce	Funzione	Impostazione predefinita	Pagina
4	Pixel Mapping	Esegue una mappatura del sensore CMOS e corregge i pixel difettosi.	–	p.94
	Avviso polvere	Rileva la polvere depositata sul sensore CMOS e ne rappresenta visivamente la posizione sul monitor.	–	p.94
	Rimozione polvere	Pulisce il sensore CMOS scuotendolo.	–	p.93
	Pulizia sensore	Blocca lo specchio in posizione sollevata per pulire il sensore CMOS con una pompetta.	–	p.94
	Formatta	Formatta una scheda di memoria.	–	p.37
	Info/Opzioni firmware	Visualizza la versione del firmware della fotocamera.	–	–

Menu Impos. Person.

Menu	Voce	Funzione	Impostazione predefinita	Pagina
C1	1. Incrementi di esposizione	Imposta i passi di regolazione dell'esposizione.	Incrementi di 1/3 EV	p.43
	2. Incrementi di sensibilità	Imposta i passi di regolazione per la sensibilità ISO.	Incremento di 1 EV	p.46
	3. Tempo lett. esposim.	Imposta il tempo di lettura dell'esposimetro.	10sec	–
	4. AE-L con AF bloccato	Imposta se bloccare l'esposizione insieme alla messa a fuoco.	Off	–
	5. Collega AE e punto AF	Imposta se collegare l'esposizione al punto AF nell'area di messa a fuoco.	Off	p.47
	6. Compens. autom. EV	Imposta se compensare automaticamente quando non è possibile ottenere un'esposizione corretta.	Off	–
	7. Opzioni per la posa B	Imposta l'operazione eseguita premendo il pulsante di scatto in modalità B .	Modo1	–

Menu	Voce	Funzione	Impostazione predefinita	Pagina
C2	8. Ordine di bracketing	Imposta l'ordine degli scatti nel bracketing sull'esposizione.	0 - +	p.55
	9. Scatto e bracketing	Imposta se eseguire tutti gli scatti premendo una sola volta il pulsante di scatto usando il bracketing sull'esposizione.	Off	p.55
	10. Campo di regolazione WB	Imposta se eseguire automaticamente la regolazione fine del bilanciamento del bianco quando è specificata la sorgente luminosa per il bilanciamento del bianco.	Fissa	p.59
	11. Bilanc. bianco con flash	Imposta il tipo di bilanciamento del bianco per le riprese col flash.	Bilanciamento automatico	p.59
	12. Bilanc. luce al tungsteno	Imposta la tonalità della luce al tungsteno quando il bilanciamento del bianco è impostato su AWB (Bilanciamento automatico del bianco).	Correzione leggera	p.59
	13. Passi temperatura colore	Imposta i passi di regolazione della temperatura di colore.	Kelvin	p.60
	14. Sovrapposti area AF	Imposta se visualizzare in rosso nel mirino il punto AF attivo.	On	p.16
C3	15. Impostazione AF.S	Imposta la priorità d'azione per quando il modo AF è impostato su AF.S e il pulsante di scatto viene premuto a fondo.	Priorità di fuoco	p.50
	16. Azione 1° fotogr. in AF.C	Imposta la priorità d'azione per il primo fotogramma quando il modo AF è impostato su AF.C e il pulsante di scatto viene premuto a fondo.	Priorità di scatto	p.50
	17. Azione in AF.C Scatti cont	Imposta la priorità d'azione per gli scatti continui quando il modo AF è impostato su AF.C .	Priorità di fuoco	p.50
	18. Mantieni stato AF	Imposta se mantenere il fuoco per un certo tempo quando il soggetto esce dall'area di messa a fuoco selezionata dopo che è stato messo a fuoco.	Off	p.50
	19. AF con telecomando	Imposta se usare l'autofocus nelle riprese con telecomando.	Off	p.55
	20. Scatto in carica	Imposta se consentire o meno lo scatto dell'otturatore mentre il flash si sta ricaricando.	Off	p.48
	21. Spazio colore	Imposta lo spazio colore da usare.	sRGB	-

Menu	Voce	Funzione	Impostazione predefinita	Pagina
C4	22. Illuminazione pannello LCD	Imposta l'illuminazione del pannello LCD.	Alta	p.17
	23. Salva dati rotazione	Imposta se salvare i dati relativi alla rotazione in ripresa.	On	p.69
	24. Salva locazione menu	L'ultima pagina di menu visualizzata sul monitor viene salvata e visualizzata di nuovo alla successiva pressione di MENU .	Ripristina locazione menu	p.19
	25. Catch-in focus	Imposta se abilitare la ripresa in modalità Catch-in focus montando un obiettivo con messa a fuoco manuale, nella quale l'otturatore scatta automaticamente quando il soggetto si trova a fuoco.	Off	-
	26. Regolazione AF fine	Permette di tarare con precisione gli obiettivi con il sistema autofocus della fotocamera.	Off	p.52
	27. Uso ghiera apertura	Imposta se abilitare lo scatto quando la ghiera dei diaframmi si trova in posizione diversa da A .	Disattiva	p.90
	Azzerà funzioni pers.	Ripristina tutte le impostazioni nel menu Impos. Person. ai valori predefiniti.	-	-

Montaggio della cinghia

- 1 Fate passare il capo della cinghia attraverso la protezione e l'anellino triangolare.

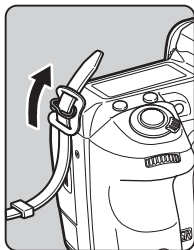

- 2 Fermate il capo della cinghia all'interno della fibbia.

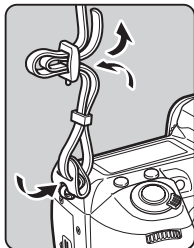

Montaggio di un obiettivo

- 1 Assicuratevi che la fotocamera sia spenta.
- 2 Rimuovete il tappo della baionetta del corpo fotocamera (1) e il coperchietto posteriore dell'obiettivo (2).

In mancanza di coperchietto, appoggiate sempre l'obiettivo col lato della montatura rivolto verso l'alto.

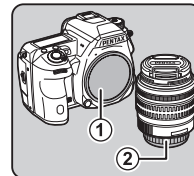

- 3 Allineate gli indicatori per il montaggio (rossi: 3) sulla fotocamera e sull'obiettivo, quindi ruotate l'obiettivo in senso orario finché si blocca in posizione con uno scatto.

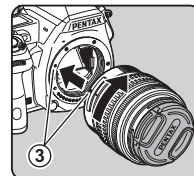

Per rimuovere l'obiettivo
Applicate prima il tappo frontale →, quindi ruotate l'obiettivo in senso antiorario mentre tenete premuto il pulsante di sblocco dell'obiettivo (4).

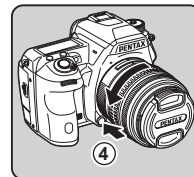

2

Preparazione alla ripresa

⚠ Attenzione

- Per montare o smontare l'obiettivo, scegliete un ambiente che sia relativamente privo di polvere e sporco.
- Tenete montato il tappo della baionetta sulla fotocamera in assenza di obiettivo.
- Una volta rimosso l'obiettivo dalla fotocamera, proteggerlo con il coperchietto posteriore e il tappo frontale dell'obiettivo.
- Non inserite le dita nella baionetta della fotocamera e non toccate lo specchio.
- Il corpo fotocamera e l'attacco dell'obiettivo includono contatti elettrici per la trasmissione dei dati. Sporco, polvere o corrosione possono danneggiare questo sistema elettrico. Rivolgetevi al più vicino centro assistenza per una pulizia professionale.
- Decliniamo ogni responsabilità in caso di incidenti, danni e malfunzionamenti provocati dall'utilizzazione di obiettivi di altre marche.

📌 Memo

- Consultate "Funzioni disponibili con i diversi obiettivi" (p.88) per informazioni sulle funzioni dei diversi obiettivi.

Uso della batteria e del caricabatteria

Usate esclusivamente la batteria D-LI90 e il caricabatteria D-BC90 dedicati a questa fotocamera.

Messa in carica della batteria

- 1** Inserite nel caricabatteria lo spinotto del cavo di collegamento a rete.

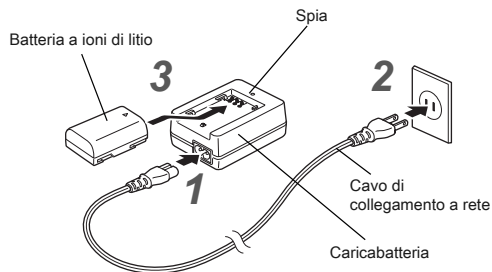

- 2** Collegate l'altra estremità del cavo a una presa di corrente.

- 3** Rivolgete verso l'alto il simbolo ▲ sulla batteria e inseritela nel caricabatteria.

La spia si accende durante la carica e si spegne quando la batteria è completamente carica.

⚠ Attenzione

- Non utilizzate il caricabatteria D-BC90 per ricaricare batterie diverse dalla D-LI90. Caricare batterie diverse potrebbe provocare surriscaldamento o danni.

- Sostituite la batteria con una nuova nei casi riportati di seguito:
 - Se la spia sul caricabatteria lampeggia o non si accende una volta inserita correttamente la batteria
 - Se la batteria tende a scaricarsi rapidamente dopo la carica (la batteria potrebbe aver raggiunto il termine della sua vita operativa)

ⓘ Memo

- Il tempo massimo richiesto per la carica è di circa 390 minuti (esso dipende dalla temperatura e dall'energia rimanente). Eseguite la carica in un ambiente a temperatura compresa fra 0°C e 40°C.

Inserimento/Rimozione della batteria

ⓘ Attenzione

- Inserite la batteria correttamente. Se la batteria viene inserita in modo scorretto, si potrebbe incastrare impedendo la rimozione.
- Prima dell'inserimento, pulite gli elettrodi con un panno morbido e asciutto.
- A fotocamera accesa, non rimuovete la batteria né aprite lo sportellino del relativo vano.
- Fate attenzione, dato che la fotocamera o la batteria possono scaldarsi notevolmente a seguito di un uso continuo e prolungato.
- Rimuovete la batteria quando prevedete di non usare la fotocamera per lungo tempo. La batteria potrebbe perdere elettrolita e danneggiare la fotocamera se resta installata e inutilizzata a lungo. Se la batteria rimossa non viene utilizzata per oltre sei mesi, caricatela per circa 30 minuti prima di riporla e in seguito accertatevi di ricaricare la batteria ogni sei o dodici mesi.
- Conservate la batteria in un luogo nel quale la temperatura rimanga a valori normali per gli ambienti abitati o inferiori. Evitate i luoghi con temperature elevate.
- Se l'apparecchio viene lasciato senza batteria a lungo, la data e l'ora possono ritornare ai valori predefiniti. Nel caso, impostare la data e l'ora correnti.

- 1 **Aprire lo sportellino dell'alloggiamento batteria.**
Sollevate la chiave di sblocco dello sportellino del vano batteria, ruotatela verso OPEN per sbloccarlo, quindi tirate lo sportellino per aprirlo.



- 2 **Rivolgete il riferimento ▲ sulla batteria verso l'esterno della fotocamera, quindi inserite la batteria fino a bloccarla in posizione.**
Per rimuovere la batteria, premete la sicura di blocco della batteria in direzione di (3).

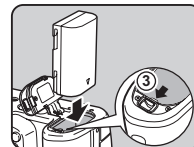

- 3 **Chiudete lo sportellino del vano batteria.**
Per bloccarlo, ruotate la chiave di sblocco verso CLOSE.



ⓘ Memo

- Il livello di carica della batteria potrebbe non essere visualizzato correttamente usando la fotocamera a basse temperature o a seguito di scatti continui protratti nel tempo.
- Le prestazioni delle batterie si riducono temporaneamente alle basse temperature. Utilizzando la fotocamera in climi freddi, procuratevi delle batterie di scorta e tenetele al caldo, ad esempio in tasca. Tornando in ambienti riscaldati, le batterie riacquisteranno le prestazioni normali.
- Nel caso di lunghi viaggi o se si prevede di scattare molte foto, si raccomanda di fornirsi di batterie di scorta.
- Quando si usa l'impugnatura portabatteria opzionale D-BG5, si possono effettuare le seguenti impostazioni in [Selezione batterie] del menu 3.

- Priorità nell'uso della batteria
- Tipo di batterie AA in uso

Uso dell'adattatore a rete

Utilizzando a lungo il monitor o quando si collega la fotocamera a un computer o altro apparecchio Audio/Video, si raccomanda l'uso dell'adattatore a rete opzionale K-AC132.

1 Assicuratevi che la fotocamera sia spenta, quindi aprite lo sportellino dei connettori.

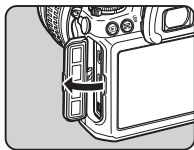

2 Allineate i riferimenti ▲ sul connettore DC dell'adattatore AC e sulla presa d'ingresso DC della fotocamera, quindi collegateli.

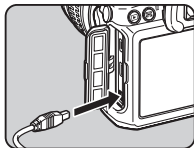

3 Collegare l'adattatore di rete al cavo di collegamento a rete, quindi inserire la spina del cavo in una presa di corrente.

⚠ Attenzione

- Prima di collegare o scollegare l'adattatore a rete, assicuratevi che la fotocamera sia spenta.
- Verificate che le connessioni fra i terminali siano efficienti. Interruzioni all'alimentazione durante l'accesso alla scheda di memoria possono causare danni alla scheda o perdita di dati.
- Prima di usare l'adattatore a rete, leggete con attenzione le istruzioni che lo accompagnano.

Inserimento di una scheda di memoria

Con questa fotocamera si possono usare le schede di memoria riportate di seguito.

- Schede di memoria SD, SDHC e SDXC
- Scheda Eye-Fi
- Flucard compatibile con questa fotocamera

In questo manuale, sono tutte indicate come schede di memoria.

1 Assicuratevi che la fotocamera sia spenta.

2 Fate scorrere lo sportellino del vano scheda in direzione di ①.

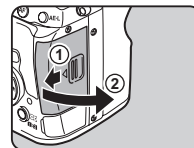

3 Inserite a fondo la scheda di memoria nel relativo slot con l'etichetta rivolta verso il monitor.

Inserite la scheda nello slot SD2 per usare una scheda Eye-Fi o Flucard.

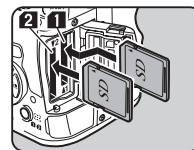

Per rimuovere la scheda di memoria, premetela una volta.

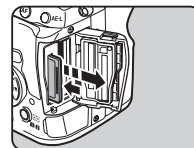

- 4** Chiudete lo sportellino del vano scheda, quindi fatelo scorrere in direzione di (4).

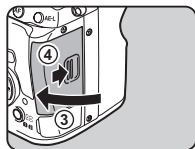

⚠ Attenzione

- Non rimuovete la scheda di memoria mentre la spia di accesso ai dati è accesa.
- Aprendo lo sportellino del vano scheda con la fotocamera accesa, essa si spegnerà. Non aprite lo sportellino mentre la fotocamera è in uso.
- Usate questa fotocamera per formattare (inizializzare) una scheda di memoria nuova o già utilizzata con altri apparecchi. (p.37)
- Usate una scheda di memoria ad alta velocità per registrare i filmati. Se la velocità di scrittura non equivale a quella di registrazione, si possono avere interruzioni della registrazione.

📄 Memo

- Per i dettagli su come vengono registrati i dati quando sono inserite due schede di memoria, consultate "Impostazioni della scheda di memoria" (p.41).
- Usando una scheda Eye-Fi o Flucard, consultate "Uso di una scheda di memoria wireless" (p.85).

Impostazioni iniziali

Accendete la fotocamera ed effettuate le impostazioni iniziali

Accensione della fotocamera

- 1** Portate l'interruttore generale su [ON].

Alla prima accensione della fotocamera dopo l'acquisto, appare la schermata [Language/言語].

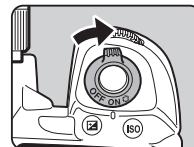

📄 Memo

- La fotocamera si spegne automaticamente se non si eseguono operazioni per un certo periodo (impostazione predefinita: 1min.). L'impostazione si può cambiare in [Spegnim. autom.] del menu ↩3.

Impostazione della lingua di visualizzazione

- 1** Usate ▲▼◀▶ per selezionare la lingua desiderata, quindi premete OK.

La schermata [Impostaz. Iniziali] viene visualizzata nella lingua selezionata.

Procedete al punto 6 se non dovete cambiare ⏏ (Partenza).

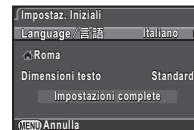

- 2** Premete ▼ per portare la cornice su ⏏, quindi premete ▶.
- Compare la schermata [⏏ Partenza].

3 Usate ◀ ▶ per selezionare una città.

Usate  per cambiare l'area geografica.

Per un elenco delle città che si possono selezionare come partenza consultate "Elenco delle città dell'ora mondiale" (p.101).



4 Premete ▼ per selezionare [Ora leg.] (ora legale), quindi usate ◀ ▶ per selezionare o .

5 Premete OK.

La fotocamera ritorna alla schermata [Impostaz. Iniziali].

6 Premete ▼ per selezionare [Dimensioni testo], quindi premete ▶.

7 Usate ▲ ▼ per selezionare [Standard] o [Grande], quindi premete OK.

Selezionando [Grande] si ha un aumento delle dimensioni del testo nelle voci di menu selezionate.



8 Premete ▼ per selezionare [Impostazioni complete], quindi premete OK.

Compare la schermata [Regolazione data].

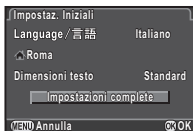

Impostazione di data e ora

1 Premete ▶, quindi usate ▲ ▼ per selezionare il formato della data.

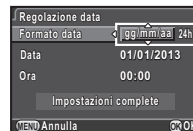

2 Premete ▶, quindi usate ▲ ▼ per selezionare 24h o 12h.

3 Premete OK.

La cornice si riporta su [Formato data].

4 Premete ▼, quindi premete ▶.

La cornice si porta sul mese se il formato della data è impostato su [mm/gg/aa].

5 Usate ▲ ▼ per impostare il mese.

Allo stesso modo impostate il giorno, l'anno e l'ora.

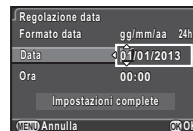

6 Premete ▼ per selezionare [Impostazioni complete], quindi premete OK.

La fotocamera passa alla modalità di ripresa ed è pronta per scattare una fotografia.

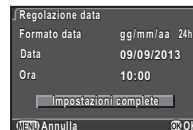

● Memo

- È anche possibile cambiare la lingua, le dimensioni del testo e le impostazioni di data e ora dal menu  1. (p.26)

1 Premete **MENU**.

Viene visualizzato il menu  1.

2 Usate o per visualizzare il menu .

3 Usate per selezionare [Formatta], quindi premete .

Compare la schermata [Formatta].

4 Usate per selezionare lo slot nel quale è inserita la scheda di memoria da formattare, quindi premete .

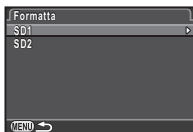

5 Premete per selezionare [Formatta], quindi premete **OK**.

La formattazione ha inizio.

Una volta completata la formattazione, ricompare il menu .

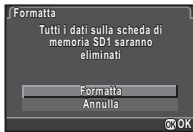

Attenzione

- Non rimuovete la scheda di memoria durante la formattazione, poiché si potrebbe danneggiare.
- La formattazione cancella tutti i dati, quelli protetti e quelli non protetti.

Memo

- Quando si formatta una scheda di memoria, l'etichetta di volume assegnata alla scheda è "K-3". Quando si collega questa fotocamera a un computer, la scheda di memoria viene riconosciuta come disco rimovibile col nome "K-3".

Fotografate nel modo , con la fotocamera che imposta automaticamente la modalità di esposizione ottimale.

1 Rimuovete il tappo frontale dell'obiettivo, premendo le parti superiore e inferiore come indicato nell'illustrazione.

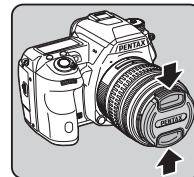

2 Accendete la fotocamera.

3 Portate il selettore Foto/Filmati su .

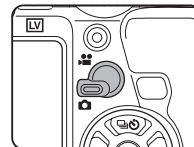

4 Portate il selettore della messa a fuoco su **AF**.

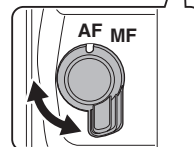
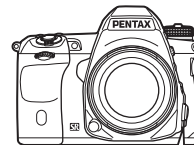

- 5** Portate la ghiera dei modi su **M** tenendo premuto il relativo pulsante di blocco.

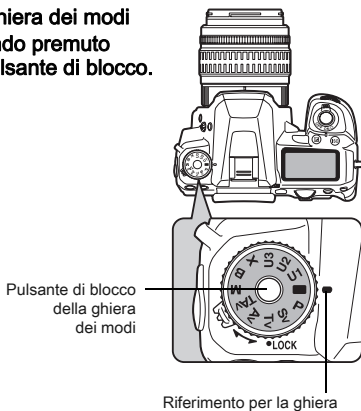

La modalità di esposizione selezionata è visualizzata sul monitor (Visualizza guida).

- ↳ Impostazioni di visualizzazione della guida (p.26)



- 6** Inquadrate il soggetto nel mirino ottico.

Usando un obiettivo zoom, ruotate la ghiera dello zoom verso destra o sinistra per variare il campo inquadrato.

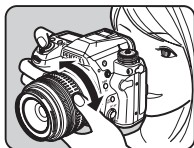

- 7** Inquadrate il soggetto all'interno della cornice AF, quindi premete a metà corsa il pulsante di scatto.

Quando il soggetto è a fuoco, si accende l'indicatore di messa a fuoco  e la fotocamera emette un segnale acustico.

- ↳ Impostazione degli effetti sonori (p.26)





Indicatore di messa a fuoco

- 8** Premete a fondo il pulsante di scatto.

L'immagine acquisita è visualizzata sul monitor (Revisione).

Operazioni disponibili durante la revisione

- | | |
|---|-------------------------|
|  | Elimina l'immagine. |
|  | Ingrandisce l'immagine. |
|  | Salva l'immagine RAW. |

Uso semplificato della ghiera dei modi

Disattivate il blocco della ghiera dei modi tramite la relativa levetta di sblocco per usare semplicemente la ghiera dei modi senza dover premere il pulsante di sblocco.

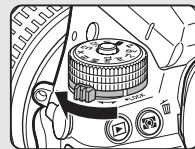

Ripresa con Live View

1 Premete **LV** al punto 6 di p.38.

Sul monitor è visualizzata l'immagine in tempo reale (Live View).

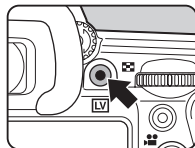

2 Inquadrate il soggetto all'interno della cornice AF sul monitor e premete a metà corsa il pulsante di scatto.

Quando il soggetto è a fuoco, la cornice AF diventa verde e la fotocamera emette un segnale acustico.



Cornice AF

Operazioni disponibili durante il Live View

- OK** Ingrandisce l'immagine. Usate per cambiare l'ingrandimento (fino a 10x). Usate per variare l'area visualizzata. Premete per riportare l'area visualizzata al centro.
- Premete **OK** per ritornare alle dimensioni reali.

LV Esce dalla ripresa Live View.

I passi successivi sono gli stessi della ripresa col mirino.

Memo

- Potete usare **AF** per attivare la messa a fuoco sul soggetto. (p.49)
- È possibile avere un'anteprima dell'immagine sul monitor per controllare la profondità di campo prima di eseguire la ripresa. (p.52)

- È possibile impostare le modalità operative e di visualizzazione in fase di revisione in [Revisione] del menu 4 (p.22). Impostando [Tempo visualizz.] su [Mantieni], la revisione sarà visualizzata fino all'operazione successiva.

Attenzione

- Alcune funzioni non sono disponibili in modalità . Se tentate di usare le funzioni che non sono disponibili, come i tasti diretti, appare il messaggio [Questa funzione non è disponibile nel modo corrente].

Revisione delle immagini

Verificate sul monitor l'immagine scattata.

1 Premete .

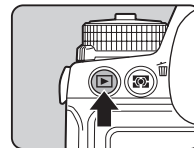















La fotocamera passa alla modalità di riproduzione e visualizza la più recente immagine acquisita (visualizzazione a immagine singola).



2 Potete rivedere l'immagine acquisita.

Operazioni consentite

 verso sinistra	Visualizza l'immagine precedente.
 verso destra	Visualizza l'immagine successiva.
	Elimina l'immagine.
 verso destra	Ingrandisce l'immagine (fino a 16×). Usate     per variare l'area visualizzata. Premete  per riportare l'area visualizzata al centro. Premete  per riportare l'area visualizzata sull'immagine intera.
 verso sinistra	Passa alla visualizzazione miniature (p.67).
	Alterna le schede SD1 e SD2.
	Salva l'immagine RAW (solo quando i dati sono disponibili).
	Cambia il tipo di informazioni visualizzate (p.13).

Memo

- Quando  è visualizzato sul monitor, è possibile salvare l'immagine JPEG appena scattata anche in formato RAW (Salva i dati RAW).

Configurazione delle impostazioni di ripresa

Impostazioni della scheda di memoria



Il metodo di registrazione per quando sono inserite due schede di memoria si può impostare in [Opz. scheda di memoria] del menu 1 o sul pannello di controllo.

1 Uso sequenziale	Quando la scheda di memoria nello slot SD1 è piena, i dati sono salvati nella scheda in SD2.
2 Salva su entrambe	Salva gli stessi dati nelle schede di memoria presenti in SD1 e SD2.
3 Separa RAW/JPEG	Salva i dati RAW nella scheda di memoria in SD1 e i dati JPEG nella scheda in SD2.

Memo

- In modalità 1, i dati sono salvati nella scheda in SD1 oppure SD2. Impostate in [Opz. scheda di memoria] del menu 1.

Impost. ripresa foto



Impostate il formato file per le fotografie in [Impost. ripresa foto] del menu 1 oppure dal pannello di controllo.

Formato file	JPEG (impostazione predefinita), RAW, RAW+
Pixel registrati JPEG	<input type="checkbox"/> L (impostazione predefinita), <input type="checkbox"/> M, <input type="checkbox"/> S, <input type="checkbox"/> XS
Qualità JPEG	★★★ (impostazione predefinita), ★★, ★
Formato file RAW	PEF (impostazione predefinita), DNG

Attenzione

- Impostando [Opz. scheda di memoria] su [Separa RAW/JPEG], [Formato file] è fisso su [RAW+].

Memo

- Impostando [Formato file] su [RAW+], vengono salvate insieme un'immagine JPEG e una RAW con lo stesso numero di file.
- Si possono scattare fotografie con un diverso formato file solo premendo il pulsante RAW. (p.79)
- [PEF] di [Formato file RAW] è un formato file RAW originale di PENTAX

Impost. ripresa filmati



Impostate il formato file per i filmati alla voce [Impost. ripresa filmati] del menu 1 oppure dal pannello di controllo.

Pixel registr.	Frame rate
<input type="checkbox"/> FullHD	60i, 50i, 30p (impostazione predefinita), 25p, 24p
<input type="checkbox"/> HD	60p, 50p, 30p, 25p, 24p

Esecuzione di fotografie

Selezionate la modalità di esposizione più adatta al soggetto e alle condizioni di ripresa.

Questa fotocamera rende disponibili le modalità di esposizione qui riportate.

✓ : Consentito # : Con limitazioni ✗ : Non consentito

Modo	Cambiare il tempo di posa	Cambiare il valore di diaframma	Cambiare la sensibilità	Compensazione EV
P Esposizione automatica programmata	# *1	# *1	✓	✓
Sv AE con priorità alle sensibilità	✗	✗	✓ *2	✓
Tv AE con priorità ai tempi	✓	✗	✓	✓
Av AE con priorità ai diaframmi	✗	✓	✓	✓
TAv AE con priorità a tempi e diaframmi	✓	✓	✓ *3	✓
M Esposizione manuale	✓	✓	✓ *2	✓
B Posa B	✗	✓	✓ *2	✗
X Tempo sincro-X flash	✗ *4	✓	✓ *2	✓



*1 Si può impostare il valore da cambiare alla voce [Prog. ghiera elettronica] del menu  4. (p.78)

*2 [AUTO ISO] non è disponibile

*3 Fissa su [AUTO ISO].

*4 Fissa su 1/180 secondi.

1 Ruotate la ghiera dei modi per selezionare la modalità di esposizione desiderata.

 o  appare sullo schermo di stato per il valore che può essere cambiato.

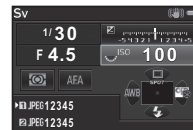

Nel mirino, il valore che si può cambiare è sottolineato.

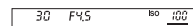

▶ appare sul pannello LCD per il valore che può essere cambiato.

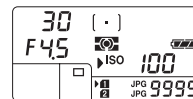

In Live View, il simbolo ▶ indica il valore che si può cambiare.



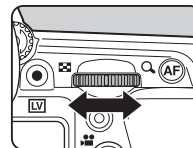

2 Ruotate . Nei modi **Av**, **TAv**, **M**, **B** o **X** cambia il valore del diaframma. Nel modo **Sv** cambia la sensibilità.



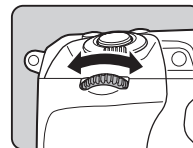

3 Ruotate . Nei modi **Tv**, **TAv** o **M** cambia il tempo di posa.



Memo

- Le impostazioni per l'esposizione si possono specificare in incrementi di 1/3 EV. Alla voce [1. Incrementi di esposizione] del menu **C1**, è possibile passare a incrementi di 1/2 EV.
- Se la sensibilità è impostata su un valore fisso, può capitare che non si riesca ad ottenere un'esposizione adeguata con il tempo di posa e il valore di diaframma selezionati.
- Nel modo **M** o **X**, la differenza dall'esposizione corretta è visualizzata nella scala della barra EV mentre si regola l'esposizione.
- Nel modo **B**, non è possibile impostare la modalità di scatto su Scatti continui, Bracketing esposizione, Esposizione multipla+continua, Ripresa intervallata o Composito intervallato.
- Per ciascuna modalità di esposizione, è possibile impostare l'operatività per la rotazione di  o  e per la pressione del pulsante . Impostate la voce [Prog. ghiera elettronica] del menu **4**. (p.78)

Riga Programma

Alla voce [Riga Programma] del menu , è possibile specificare come controllare l'esposizione selezionando [P.LINE] per l'operatività del pulsante .

 Auto	La fotocamera determina le impostazioni appropriate.
 Normale	Esposizione automatica programmata di base. (impostazione predefinita)
 Priorità tempi veloci	Viene data priorità ai tempi di posa veloci.
 Priorità PdC (ampia)	Chiude il diaframma per aumentare la profondità di campo.
 Priorità PdC (ridotta)	Apri il diaframma per ridurre la profondità di campo.
 Priorità MTF	Privilegia i valori di diaframma migliori per l'obiettivo in uso con un obiettivo DA, DA L, D FA, FA J o FA.

Compensazione EV

Il valore della compensazione può essere impostato fra -5 e +5 EV (-2 e +2 EV nel modo .

1 Premete , quindi ruotate .

In fase di regolazione,  e il valore della compensazione sono visualizzati sullo schermo di stato, sulla schermata Live View, sul pannello LCD e nel mirino.

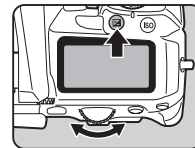

Operazioni consentite

- ☑ Avvia/interrompe la regolazione del valore di compensazione.
- Riporta il valore di regolazione all'impostazione predefinita.

📄 Memo

- La ripresa con bracketing sull'esposizione permette di fotografare cambiando automaticamente l'esposizione. (p.55)

Registrazione dei filmati

1 Portate il selettore Foto/Filmati su .

Si ha la visualizzazione Live View.



Tempo di registrazione rimanente

2 Mettete a fuoco sul soggetto.

Nel modo **AF**, premete a metà corsa il pulsante di scatto.

3 Premete .

La registrazione del filmato inizia. Nell'area superiore sinistra del monitor, lampeggia l'indicazione "REC" e sono visualizzate le dimensioni del file in registrazione.

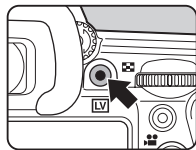

4 Premete di nuovo .

La registrazione del filmato termina.

📄 Attenzione

- Registrando un filmato con sonoro, vengono registrati anche i suoni operativi della fotocamera.
- Registrando un filmato con applicata una funzione di elaborazione dell'immagine come Filtro digitale, il file del filmato potrebbe essere registrato senza alcuni fotogrammi.
- Se la temperatura interna della fotocamera diventa elevata durante la registrazione, la registrazione può venire interrotta.

📄 Memo

- La registrazione può essere avviata o interrotta premendo a fondo il pulsante di scatto.
- Si possono cambiare le impostazioni del filmato nel menu  1 o dal pannello di controllo. (p.24) Impostando [Imposta esposizione] su **Av**, **TAv** o **M**, si può impostare l'esposizione prima della ripresa.
- Impostando [Livello registraz. suono] su [MANUALE], un grafico a barre che indica il volume del microfono appare sul monitor a sinistra (su entrambi i lati se è collegato un microfono stereo).
- È possibile registrare filmati in continuazione fino a 4 GB o 25 minuti. Quando la scheda di memoria è piena, la registrazione si ferma.

Uso di un microfono o cuffia

È possibile registrare il sonoro stereo collegando un microfono stereo reperibile in commercio alla presa per microfono sulla fotocamera. L'uso di un microfono esterno contribuisce anche a ridurre la possibilità di registrare i suoni operativi della fotocamera.

Per i microfoni esterni si raccomandano le seguenti specifiche.

Spinotto	Mini spinotto stereo (ø3,5 mm)
Formatta	Stereo a condensatore electret
Alimentazione	Metodo di alimentazione "plug-in" (voltaggio operativo massimo 2,0 V)
Impedenza	2,2 kΩ

Se si scollega il microfono esterno durante la registrazione, non sarà registrato l'audio.

È possibile registrare e riprodurre i filmati mentre si ascolta l'audio collegando una cuffia reperibile in commercio alla presa per la cuffia.

Presa per microfono

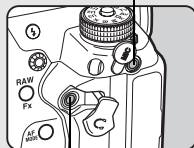

Presa per cuffia

Riproduzione dei filmati



Operazioni consentite

▲	Riproduce/Mette in pausa il filmato.
▶	Avanza di un fotogramma (durante la pausa).
Premete e tenete premuto ▶	Avanza rapidamente in riproduzione.
◀	Riavvolge di un fotogramma (durante la pausa).
Premete e tenete premuto ◀	Riavvolge rapidamente in riproduzione.
▼	Arresta la riproduzione.
🔊	Regola il volume (21 livelli).
AE-L	Salva il fotogramma visualizzato come file JPEG (durante la pausa).

📌 Memo

- In [Editing filmati] della palette dei modi di riproduzione, si possono dividere i filmati o eliminare fotogrammi selezionati. (p.75)

Impostazione dell'esposizione

Sensibilità ISO

1 Premete **ISO**, quindi ruotate

La sensibilità visualizzata sullo schermo di stato, sulla schermata Live View, sul pannello LCD e nel mirino cambia.

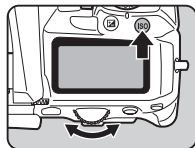

Premete  per impostare la sensibilità su [AUTO ISO].

Memo

- La regolazione della sensibilità ISO prevede incrementi di 1 EV. Per regolare la sensibilità con incrementi EV come quelli impostati per l'esposizione, impostate la voce [2. Incrementi di sensibilità] del menu **C1**.



Impostare il campo di sensibilità per AUTO ISO

È possibile impostare il campo entro il quale la sensibilità viene regolata automaticamente impostando AUTO ISO. Impostate la voce [Impostazione AUTO ISO] del menu .

(Impostazione predefinita: da ISO 100 a ISO 3200)

Il criterio per incrementare la sensibilità può essere specificato in [Parametri AUTO ISO].



 Prudente	Aumenta la sensibilità il meno possibile.
<input checked="" type="checkbox"/> Standard	(Impostazione predefinita)
 Dinamico	Aumenta facilmente la sensibilità.

Attenzione

- Impostando [Ripresa HDR] con l'opzione [Auto allinea] impostata su on, la voce [Parametri AUTO ISO] resta fissa su .

Riduzione del rumore nelle riprese con elevate sensibilità ISO

È possibile impostare la riduzione del rumore nelle riprese ad alte sensibilità ISO alla voce [NR alti ISO] del menu .



Auto	Applica una riduzione di rumore a livelli ottimali in rapporto alla gamma ISO. È l'impostazione predefinita.
Leggera/Media/Forte	Applica una riduzione di rumore a livello costante sull'intera gamma ISO.
Personalizzata	Applica una riduzione di rumore a livelli definiti dall'utente per ciascuna impostazione ISO.
Off	Non applica la riduzione del rumore ad alcuna impostazione ISO.

Selezionando [Personalizzata], selezionate [Impostazioni] per impostare il livello di riduzione del rumore in base alla sensibilità ISO.



Misurazione AE

Scegliete la parte di sensore sulla quale misurare la luminosità per determinare l'esposizione.

1 Ruotate  tenendo premuto .

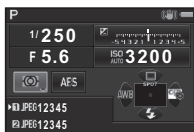
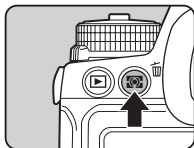

 Multi-zona	Il sensore misura la luminosità in più zone diverse. È l'impostazione predefinita. Nelle condizioni di controllo, questo modo regola automaticamente l'esposizione.
 Media ponderata al centro	La misurazione attribuisce una certa prevalenza all'area centrale del sensore. Si attribuisce una maggiore sensibilità al centro, senza applicare altre regolazioni automatiche nemmeno in caso di controllo.
 Spot	La luminosità viene misurata solo entro un'area limitata al centro del sensore. Utile quando il soggetto è piccolo.







Memo



- Alla voce [5. Collega AE e punto AF] del menu **C1**, potete impostare la fotocamera per regolare automaticamente l'esposizione in base alla posizione del punto di messa a fuoco.

Uso del flash incorporato

- 1** Premete  in modalità di standby.
- 2** Selezionate una modalità flash.



 Flash automatico	Misura automaticamente la luce ambiente e determina se usare il flash.
 Flash auto + rid. occhi rossi	Emette un pre-lampo per ridurre gli occhi rossi prima del lampo gestito in automatico.
 Flash attivato	Emette un lampo a ogni scatto.
 Flash attiv. + rid. occhi rossi	Emette un pre-lampo per ridurre gli occhi rossi prima del lampo principale.
 Sincro su tempi lenti	Imposta un tempo di posa lento. Usatelo per riprese di ritratto col sole alle spalle.
 Sincro tempi lenti + occhi rossi	Emette un pre-lampo per ridurre gli occhi rossi prima di emettere il lampo principale con sincronizzazione sui tempi lenti.

 Sincro seconda tendina	Emette un lampo subito prima di chiudere l'otturatore. Imposta un tempo di posa lento. Acquisisce i soggetti in movimento con un effetto di scia dietro.
 Attivazione manuale del flash	Imposta la potenza del lampo tra FULL e 1/128.
 Wireless	Sincronizza il flash esterno dedicato senza usare un cavetto sincro. (p.90) Selezionate [Wireless (Master)] o [Wireless (Controller)].

3 Per compensare la potenza del flash output o selezionando , premete e poi usate per regolare il valore.

Premete  per ripristinare il valore su 0.0.

Per [Wireless], prima premete , quindi usate  per selezionare  o .



4 Premete .

La fotocamera ritorna in modalità di standby.





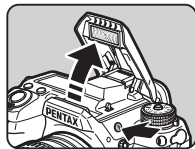















5 Premete .

Il flash incorporato si solleva.



Memo

- I modi flash selezionabili dipendono dal numero dalla modalità di esposizione.

Modalità di ripresa	Modo flash selezionabile
	 ,  (Nessuna compensazione flash)
P, Sv, Av	 ,  ,  SLOW,  SLOW,  SLOW,  M,  MASTER, CONTROL
Tv, TvAv, M, B	 ,  ,  SLOW,  M,  MASTER,  CONTROL
X	 ,  ,  SLOW,  MASTER,  CONTROL

- Come impostazione predefinita, non è consentito fotografare mentre il flash si sta caricando. Se desiderate scattare anche con il flash in carica, impostate la voce [20. Scatto in carica] del menu **C3**.
- In base all'obiettivo in uso, l'impiego del flash incorporato potrebbe subire limitazioni. (p.89)
- Usando il flash incorporato in modalità **Av**, il tempo di posa cambia automaticamente in un campo tra 1/180 di secondo e un tempo di posa lento che dipende dall'obiettivo in uso. Il tempo di posa resta bloccato su 1/180 di secondo usando un obiettivo diverso da DA, DA L, D FA, FA J, FA O F.
- Usando il flash incorporato in modalità **Tv, TvAv** o **M**, si può impostare qualsiasi tempo di posa desiderato da 1/180 di secondo a tempi più lenti.
- Il flash incorporato può illuminare correttamente soggetti a distanze comprese fra circa 0,7 m e 5 m. A distanze inferiori a 0,7 m si potrebbe avere vignettatura. Questa distanza può variare leggermente in base all'obiettivo in uso e alla sensibilità impostata.

Sensibilità ISO	Numero guida	Sensibilità ISO	Numero guida
ISO 100	Circa 13	ISO 3200	Circa 73,5
ISO 200	Circa 18,4	ISO 6400	Circa 104
ISO 400	Circa 26	ISO 12800	Circa 147
ISO 800	Circa 36,8	ISO 25600	Circa 208
ISO 1600	Circa 52	ISO 51200	Circa 294

- Per i dettagli sull'uso di un flash esterno, consultate "Funzioni per l'uso di un flash esterno" (p.91).

Impostazione del metodo di messa a fuoco

Impostate il selettore della messa a fuoco su **AF** o **MF**.

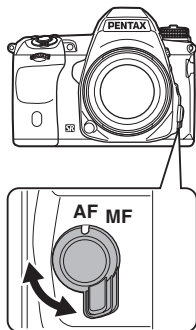

I metodi autofocus per fotografare col mirino sono differenti da quelli per la ripresa in modalità Live View.

Ripresa tramite mirino	Autofocus TTL a rilevamento di fase Selezionate A.F.S. , A.F.C. o il modo A.F.A. che attiva la commutazione automatica fra A.F.S. e A.F.C. Impostazione del punto di messa a fuoco in [Punto AF]. (p.50) Consente una messa a fuoco automatica più veloce rispetto ad "AF a rilevamento del contrasto".
Ripresa tramite Live View	AF a rilevamento del contrasto Sono disponibili le funzioni Face Detection (rilevamento dei volti) e Inseguimento. (p.51)

Memo

- È possibile usare **AF** per mettere a fuoco sul soggetto. Si può impostare l'operatività del pulsante **AF** alla voce [Personalizza comandi] del menu 4. (p.78)

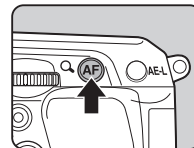

Impostazione del modo AF per le riprese col mirino

- 1 Ruotate tenendo premuto .

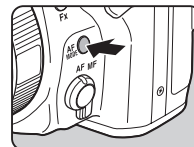

AF.S Modo AF singolo	Quando si preme a metà corsa il pulsante di scatto e il soggetto viene messo a fuoco, il fuoco viene bloccato in quella posizione. È l'impostazione predefinita. L'illuminatore AF si attiva secondo necessità.
AF.C Modo AF continuo	Il soggetto viene tenuto a fuoco tramite aggiustamenti continui finché si tiene premuto a metà corsa il pulsante di scatto. ● appare nel mirino quando il soggetto è a fuoco. L'otturatore può scattare anche se il soggetto non è a fuoco.
AF.A Modo selezione automatica	Commuta automaticamente tra i modi AF.S e AF.C in base al soggetto.

● **Memo**

- Le seguenti impostazioni che riguardano l'operatività AF si possono impostare nel menu **C3**.

15. Impostazione AF.S	Priorità di fuoco (impostazione predefinita), Priorità di scatto
16. Azione 1° fotogr. in AF.C	Priorità di scatto (impostazione predefinita), Auto, Priorità di fuoco
17. Azione in AF.C Scatti cont	Priorità di fuoco (impostazione predefinita), Auto, Priorità FPS
18. Mantiene stato AF	Off (impostazione predefinita), Leggera, Media, Forte

- Alla voce [18. Mantiene stato AF], è possibile impostare se riattivare immediatamente l'autofocus o mantenere il fuoco per un certo tempo prima di attivare l'autofocus quando il soggetto esce dall'area AF selezionata dopo essere stato messo a fuoco. L'opzione predefinita attiva immediatamente l'autofocus se il fuoco è stato perduto.

Selezione dell'area di messa a fuoco (Punto AF)



1 Ruotate tenendo premuto .

Auto (27 punti AF)	Dei 27 punti AF, la fotocamera seleziona automaticamente il punto AF ottimale. È l'impostazione predefinita.
Selezione zona	Dei 9 punti AF selezionati, la fotocamera seleziona automaticamente il punto AF ottimale.
Selezione	Imposta il punto AF sul punto selezionato dall'utente tra i 27 punti.
Area AF allargata (S)	Imposta il punto AF sul punto selezionato dall'utente fra i 27 disponibili. Se il soggetto dovesse uscire dall'area AF selezionata dopo essere stato messo a fuoco, 8 punti circostanti svolgono la funzione di riserva. Non disponibile nel modo AF.S .
Area AF allargata (M)	Imposta il punto di messa a fuoco su quello selezionato dall'utente tra i 27 punti disponibili. Se il soggetto dovesse uscire dall'area AF selezionata dopo essere stato messo a fuoco, 24 punti circostanti svolgono la funzione di riserva. Non disponibile nel modo AF.S .
Area AF allargata (L)	Imposta il punto di messa a fuoco su quello selezionato dall'utente tra i 27 punti disponibili. Se il soggetto dovesse uscire dall'area AF selezionata dopo essere stato messo a fuoco, 26 punti circostanti svolgono la funzione di riserva. Non disponibile nel modo AF.S .
Spot	Imposta il punto AF al centro dei 27 punti disponibili.

Procedete al punto 2 quando è selezionato un modo diverso da o .

2 Selezionate il punto AF desiderato.

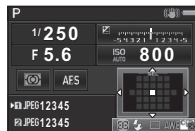

Operazioni consentite

- ▲▼◀▶ Cambia il punto AF.
- OK Riporta il punto AF al centro.
- ☉ Commuta la funzione di ▲▼◀▶ su quella per cambiare il punto AF oppure per usare i tasti diretti.

Impostazione del modo AF in Live View



È possibile selezionare un modo AF nelle riprese in Live View alla voce [Live View] del menu 3, oppure in [AF a contrasto] del pannello di controllo. Il modo AF si può cambiare anche ruotando mentre si tiene premuto in modalità Live View.

Face Detection	Rileva e insegue i volti delle persone. È l'impostazione predefinita. La cornice che rileva il volto principale per l'autofocus e l'esposizione automatica è visualizzata in giallo.
Inseguimento	Insegue il soggetto con l'autofocus. L'otturatore può scattare anche se il soggetto non è a fuoco.
Punti AF multipli	Imposta l'area di messa a fuoco su quella desiderata. Il sensore è suddiviso in 45 aree (9 orizzontali per 5 verticali), e si può selezionare un'area di messa a fuoco più ampia o più ristretta usando 1, 9, 15 o 21 di queste 45 aree disponibili.

Selezione	Imposta l'area di messa a fuoco come numero di pixel.
Spot	Imposta l'area di messa a fuoco su una ristretta zona centrale.

Attenzione

- Selezionando , non è utilizzabile il blocco della messa a fuoco (variazione della composizione tenendo premuto a metà corsa il pulsante di scatto).

Selezione dell'area di messa a fuoco desiderata

È possibile impostare la posizione e l'ampiezza dell'area per l'autofocus (Area AF).

1 Impostate [Modo AF] su o .

2 Premete .

3 Selezionate l'area AF.

Usate la cornice che appare sul monitor per cambiare la posizione e le dimensioni dell'area AF.



Operazioni consentite

- ▲▼◀▶ Cambia la posizione dell'area AF.
- Aumenta/riduce le dimensioni dell'area AF (quando è selezionato .
- Riporta l'area AF al centro.

4 Premete .

L'area AF è impostata.

Memo

- Impostando [Evidenzia fuoco] su [ON] alla voce [Live View] del menu 3, i contorni del soggetto a fuoco sono enfatizzati facilitando la verifica del fuoco. Questa funzione opera in entrambi i modi **AF** e **MF**.

Regolazione AF fine

C4

È possibile tarare con precisione i vostri obiettivi con il sistema autofocus della fotocamera.

1 Selezionate [26. Regolazione AF fine] nel menu C4, quindi premete ►.

Compare la schermata [26. Regolazione AF fine].

2 Selezionate [Applica a tutti] o [Applica a uno], quindi premete OK.

Applica a tutti	Applica lo stesso valore di regolazione a tutti gli obiettivi.
Applica a uno	Sala un valore di regolazione per l'obiettivo in uso (fino a 20 valori in totale).

3 Selezionate [Impostazioni], quindi regolate il valore.



Operazioni consentite

- / verso destra Regola il fuoco su una posizione più vicina.

- ◄ / verso sinistra Regola il fuoco su una posizione più lontana.

- Riporta il valore di regolazione all'impostazione predefinita.

4 Premete OK.

Il valore di regolazione viene salvato.

5 Premete due volte MENU.

La fotocamera ritorna in modalità di standby.

Memo

- Verificate la precisione del fuoco ingrandendo l'immagine in Live View (p.39) o con l'anteprima digitale (p.52).

Verifica della profondità di campo (Anteprima)

Portate l'interruttore generale su per usare la funzione di anteprima. Sono previsti due metodi di anteprima.

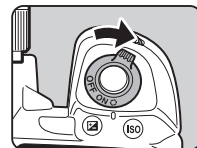

Anteprima ottica	Per verificare la profondità di campo nel mirino. È l'impostazione predefinita.
Anteprima digitale	Per controllare la composizione dell'immagine, l'esposizione e la messa a fuoco sul monitor. Tempo massimo di visualizzazione: 60 secondi. È possibile ingrandire l'immagine o salvare la sua anteprima.

Impostazione del metodo di anteprima



1 Selezionate [Personalizza comandi] nel menu 4, quindi premete ►.

Compare la schermata [Personalizza comandi].

2 Selezionate [Selettore anteprima], quindi premete ►.



Compare la schermata [Selettore anteprima].

3 Selezionate [Anteprima ottica] o [Anteprima digitale], quindi premete OK.

4 Premete tre volte il pulsante **MENU**.

La fotocamera ritorna in modalità di standby.

Memo

- L'anteprima ottica è sempre in uso impostando la modalità di scatto su [Scatto con specchio sollevato], [Esposizione multipla], [Ripresa intervallata] o [Composito intervallato], oppure attivando ASTROTRACER.
- Le impostazioni di visualizzazione e l'operatività della fotocamera in anteprima digitale si possono cambiare alla voce [Anteprima digitale] del menu  4. (p.22)
- La funzione di anteprima si può anche assegnare a **RAW**. (p.79) È facile commutare tra anteprima ottica e anteprima digitale assegnando differenti metodi di anteprima ai due comandi,  dell'interruttore generale e **RAW**.

Impostazione della modalità di scatto



È possibile selezionare tra le modalità di ripresa riportate di seguito.





Fotogramma singolo (□)	Normale modalità di ripresa
Scatti continui (□ ⁺ /□ ^M /□ ^L)	Scatta continuamente foto finché si mantiene premuto il pulsante di scatto. Il numero di foto che si può scattare in continuo varia in base al tempo di posa.
Autoscatto (☺/☺)	Fa scattare l'otturatore circa 12 secondi oppure 2 secondi dopo che è stato premuto il pulsante di scatto.
Telecomando (⏏/⏏ ^{SS} /⏏ ⁺)	Abilita la ripresa con telecomando. Selezionate tra [Telecomando], [Telecomando (rit. 3 s)] o [Ripresa con telecomando].

Bracketing esposizione (⏏/⏏ ^B /⏏ ⁺)	Scatta immagini consecutive a diversi livelli di esposizione. Selezionate tra [Bracketing esposizione], [Autoscatto+Bracketing esposiz.] o [Bracketing espos. + telecomando].
Scatto con specchio sollevato (M.U.P./M.U.P ⁺)	Fotografa con lo specchio sollevato. Selezionate tra [Scatto con specchio sollevato] o [Telecomando+Bracketing espos.].
Esposizione multipla (⏏/⏏ ^M /⏏ ⁺ /⏏ ⁺)	Crea una foto composita eseguendo più esposizioni e fondendole in una singola immagine. Selezionate tra [Esposizione multipla], [Esposizione multipla+continua], [Autoscatto+Esposizione multipla] o [Telecomando+Esposiz. multipla].
Ripresa intervallata (☺)	Scatta le fotografie a intervalli prefissati a partire da un'ora stabilita.
Composito intervallato (☺)	Scatta fotografie a un intervallo prefissato e le unisce in una singola immagine. Si possono fotografare i movimenti delle stelle e della luna in un'unica immagine.
Filmato intervallato (☺)	Scatta fotografie a un intervallo prefissato da un momento stabilito e le salva come singolo file di filmato. Disponibile soltanto in modalità  .

Attenzione

- Si hanno restrizioni su alcune modalità di scatto usate in combinazione con altre funzioni. (p.87)



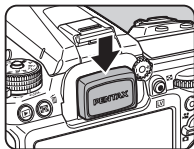

Memo

- Soltanto ,  o  si possono selezionare nel modo .
- L'impostazione della modalità di scatto viene salvata anche dopo lo spegnimento della fotocamera. Impostando [Modalità di scatto] su [Off] alla voce [Memoria] del menu  4, l'impostazione ritorna allo scatto singolo allo spegnimento. (p.82)

- La funzione Shake Reduction si disattiva automaticamente selezionando la ripresa con l'autoscatto, col telecomando o con lo specchio sollevato.
- Selezionando la modalità di scatto con autoscatto o telecomando, l'esposizione può essere influenzata dalla luce che entra nel mirino dall'oculare. Nel caso, usate la funzione di blocco AE o applicate il coprioculare ME opzionale. Rimuovete la conchiglia oculare prima di montare il coprioculare ME.



Scatti continui

- 1 Premete ▲ in modalità di standby.**
Compare la schermata della modalità di scatto.
- 2 Selezionate , quindi premete ▼.**
- 3 Selezionate , , o , quindi premete OK.**
La fotocamera ritorna in modalità di standby.





⚠ Attenzione

- Come impostazione predefinita, non è consentito fotografare mentre il flash si sta caricando. Se desiderate scattare anche con il flash in carica, impostate [20. Scatto in carica] nel menu C3.

📄 Memo





- Nel modo AFS, la messa a fuoco viene bloccata al primo fotogramma.

Autoscatto

- 1 Premete ▲ in modalità di standby.**
Compare la schermata della modalità di scatto.
- 2 Selezionate , quindi premete ▼.**
- 3 Selezionate  o , quindi premete OK.**
La fotocamera ritorna in modalità di standby.
- 4 Premete a metà corsa il pulsante di scatto, poi premetelo a fondo.**
La spia dell'autoscatto lampeggia.
L'otturatore scatterà dopo 12 secondi o 2 secondi.



Telecomando

- 1 Premete ▲ in modalità di standby.**
Compare la schermata della modalità di scatto.
- 2 Selezionate , quindi premete ▼.**
- 3 Selezionate , , o , quindi premete OK.**
La fotocamera ritorna in modalità di standby.
- 4 Premete a metà corsa il pulsante di scatto.**



5 Puntate il telecomando verso il ricevitore sul frontale o sul dorso della fotocamera, quindi premete il pulsante di scatto sul telecomando.

Memo

- La massima distanza operativa del telecomando è di circa 4 m dal frontale della fotocamera e di circa 2 m dal suo dorso.
- Per regolare il fuoco col telecomando, impostate la voce [19. AF con telecomando] del menu **C3**.
- Usando il telecomando impermeabile O-RC1, il sistema autofocus può essere comandato col pulsante $\frac{1}{4}$. Non si può usare il pulsante **Fn**.

Bracketing esposizione

1 Premete **▲** in modalità di standby.

Compare la schermata della modalità di scatto.

2 Selezionate , quindi premete **▼**.

3 Selezionate ,  o , quindi premete **▼**.

4 Usate  per selezionare il numero di scatti. Selezionate fra 2 immagini (Standard/+), 2 immagini (Standard/-), 3 immagini o 5 immagini.

5 Impostate il valore di bracketing.



Operazioni consentite



Cambia il valore del bracketing (fino a ± 2 EV).



Regola il valore di compensazione dell'esposizione.



Riporta il valore di regolazione all'impostazione predefinita.

6 Premete **OK**.

La fotocamera ritorna in modalità di standby.

Memo

- È possibile impostare l'ordine del bracketing alla voce [8. Ordine di bracketing] del menu **C2**.
- Potete impostare il valore del bracketing in incrementi di 1/3 EV o 1/2 EV in base all'impostazione [1. Incrementi di esposizione] effettuata nel menu **C1**.
- Impostate la voce [9. Scatto e bracketing] su [On] nel menu **C2** per scattare il numero di immagini specificato con un'unica pressione del pulsante di scatto.

Scatto con specchio sollevato

1 Premete **▲** in modalità di standby.

Compare la schermata della modalità di scatto.

2 Selezionate **MUP**, quindi premete **▼**.

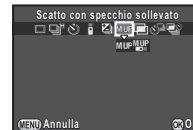

3 Selezionate **MUP** o **MUP**, quindi premete **OK**.

La fotocamera ritorna in modalità di standby.

- 4 Premete a metà corsa il pulsante di scatto, poi premetelo a fondo.**
Lo specchio si solleva e si attiva la funzione di blocco AE.

- 5 Premete di nuovo e a fondo il pulsante di scatto.**
Scattata la fotografia, lo specchio ritorna alla sua posizione originale.





Memo

- Trascorso 1 minuto dal sollevamento, lo specchio ritorna automaticamente alla sua posizione originale.



Attenzione

- Non si può selezionare lo scatto con specchio sollevato nelle riprese Live View.

Esposizione multipla

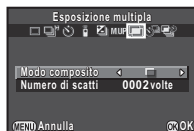
- 1 Premete ▲ in modalità di standby.**
Compare la schermata della modalità di scatto.
- 2 Selezionate , quindi premete ▼.**
- 3 Selezionate , ,  o , quindi premete ▼.**
- 4 Selezionate [Modo composito].**



 Media	Crea un'immagine composita con esposizione media.
 Additiva	Crea un'immagine composita con esposizione cumulativa.
 Brillante	Crea un'immagine composita che combina solo le parti luminose.

- 5 Specificate [Numero di scatti].**

Selezionate da 2 a 2000 scatti.



- 6 Premete OK.**

La fotocamera ritorna in modalità di standby.

- 7 Scattate.**

Visualizza la revisione.

Operazioni disponibili durante la revisione

-  Scarta le fotografie eseguite fino a quel punto e riparte dal primo scatto.
- MENU** Salva le fotografie eseguite fino a quel punto e visualizza il menu .

Una volta ripreso il numero di immagini richiesto, la fotocamera torna alla normale modalità di ripresa.

Ripresa intervallata

- 1 Premete ▲ in modalità di standby.**
Compare la schermata della modalità di scatto.
- 2 Selezionate , quindi premete ▼.**
- 3 Impostate le condizioni per la ripresa.**

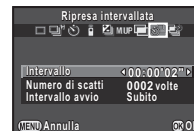

Intervallo	Selezionate da 2 secondi a 24 ore.
Numero di scatti	Selezionate da 2 a 2000 scatti.
Intervallo avvio	Selezionate se eseguire il primo scatto subito o a un orario prefissato. Selezionando [Ora imp.], impostate l'ora d'inizio della ripresa in [Ora avvio].

4 Premete **OK** per concludere l'impostazione.

La fotocamera ritorna in modalità di standby.

5 Scattate.

Quando [Intervallo avvio] è impostato su [Subito], la prima immagine viene scattata immediatamente. Quando è impostato [Ora imp.], la ripresa ha inizio all'ora prefissata. Per annullare la ripresa, premete **MENU** in modalità standby. Una volta ripreso il numero di immagini richiesto, la fotocamera torna alla normale modalità di ripresa.

Memo

- Eseguendo la ripresa intervallata, si crea una nuova cartella dove vengono salvate le immagini. Effettuando riprese in una diversa modalità di scatto dopo la ripresa intervallata, verrà creata una nuova cartella.
- L'intervallo più breve che si può impostare per [Intervallo] è 10 secondi per [Filtro digitale] e 20 secondi per [Ripresa HDR].

Composito intervallato

1 Premete **▲** in modalità di standby.

Compare la schermata della modalità di scatto.

2 Selezionate **☰**, quindi premete **▼**.

3 Impostate le condizioni per la ripresa.

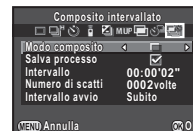

Modo composito	Selezionate fra [Media], [Additiva] o [Brillante]. (Consultate "Esposizione multipla" (p.56).)
Salva processo	Selezionate <input checked="" type="checkbox"/> per salvare le immagini nel corso dell'elaborazione.
Intervallo	Selezionate da 2 secondi a 24 ore.
Numero di scatti	Selezionate da 2 a 2000 scatti.
Intervallo avvio	Selezionate se eseguire il primo scatto subito o a un orario prefissato. Selezionando [Ora imp.], impostate l'ora d'inizio della ripresa in [Ora avvio].

4 Premete **OK** per concludere l'impostazione.

La fotocamera ritorna in modalità di standby.

5 Scattate.

Quando [Intervallo avvio] è impostato su [Subito], la prima immagine viene scattata immediatamente. Quando è impostato [Ora imp.], la ripresa ha inizio all'ora prefissata. Per annullare la ripresa, premete **MENU** in modalità standby. Una volta ripreso il numero di immagini richiesto, la fotocamera torna alla normale modalità di ripresa.

Memo

- Impostando [Salva processo] su , si crea una nuova cartella dove viene salvata l'immagine composita. Effettuando riprese in una diversa modalità di scatto dopo composito intervallato, verrà creata una nuova cartella.
- Montate la fotocamera su un treppiede durante composito intervallato.

Filmato intervallato

Nel modo , si può usare [Filmato intervallato] per scattare fotografie a un intervallo prefissato da un momento stabilito e salvarle come singolo file di filmato (Motion JPEG, estensione file: .AVI).

1 Portate il selettore Foto/Filmati su , quindi premete **▲**.
Compare la schermata della modalità di scatto.

2 Selezionate , quindi premete **▼**.

3 Impostate le condizioni per la ripresa.



Pixel registr.	Selezionate fra [4K] , [FullHD] o [HD] .
Intervallo	Selezionate fra 2 sec., 5 sec., 10 sec., 20 sec., 30 sec., 1 min., 5 min., 10 min., 30 min. o 1 ora.
Durata registrazione	Impostate la durata della registrazione selezionando un valore da 14 secondi a 99 ore. Il tempo che si può impostare dipende dall'impostazione [Intervallo].
Intervallo avvio	Selezionate se eseguire il primo scatto subito o a un orario prefissato. Selezionando [Ora imp.], impostate l'ora d'inizio della ripresa in [Ora avvio].

4 Premete **OK** per concludere l'impostazione.
La fotocamera ritorna in modalità di standby.

5 Premete il pulsante di scatto per avviare la ripresa.
Impostando [Intervallo avvio] su [Subito], la prima foto viene scattata subito.

Appare l'immagine in revisione e poi il monitor si spegne. Una volta ripreso il numero di immagini richiesto, la fotocamera torna alla modalità standby.

Memo

- L'intervallo più breve che si può impostare per [Intervallo] è 10 secondi per [Filtro digitale] e 20 secondi per [Ripresa HDR].











Impostazione per il bilanciamento del bianco

1 Premete **◀** in modalità di standby.

Viene visualizzata la schermata di impostazione del bilanciamento del bianco.

2 Regolazione del bilanciamento del bianco.



AWB	AWB Bilanciamento automatico
	Bilanc. automatico multiplo
	Luce solare
	Ombra
	Nuvoloso
	Fluorescente: Colori giorno
	Fluorescente: Bianco giorno
	Fluorescente: Bianco freddo
	Fluorescente: Bianco caldo
	Tungsteno
	Flash

3 Con la luce per la quale si desidera misurare il bilanciamento del bianco, selezionate come soggetto un'area bianca, quindi premete a fondo il pulsante di scatto.

Viene visualizzata l'immagine ripresa.

Nel caso la misurazione non abbia avuto successo, appare il messaggio [L'operazione non può essere completata correttamente]. Nel caso premete **OK** per ripetere la misurazione del bilanciamento del bianco.

4 Usate **▲ ▼ ◀ ▶** per specificare il campo di misurazione.

5 Premete **OK**.

Ricompare la schermata di impostazione del bilanciamento del bianco.

Memo

- È possibile copiare le impostazioni di bilanciamento del bianco di un'immagine ripresa e salvarle da **1** a **3** in [Salva come bilanc.manuale] della palette dei modi di riproduzione. (p.66)

Regolazione del bilanciamento del bianco con la temperatura di colore

Specificate il bilanciamento del bianco come temperatura di colore.

1 Selezionate **K** al punto 2 di p.58, quindi premete **▼**.

2 Selezionate da **K1** a **K3**.

3 Premete **INFO**.

4 Regolate la temperatura di colore.

Impostate il valore della temperatura di colore entro un campo da 2500K a 10000K.



Operazioni consentite



Unità di 100 Kelvin



Unità di 1000 Kelvin





Regola con precisione la temperatura di colore.

5 Premete **OK**.

Ricompare la schermata di impostazione del bilanciamento del bianco.

Memo

- Selezionate [Mired] alla voce [13. Passi temperatura colore] del menu **C2** per impostare la temperatura di colore in unità mired. La temperatura di colore si può cambiare in unità di 20 mired con , e in unità di 100 mired con . Tuttavia, i dati saranno convertiti e visualizzati in Kelvin.

Controllo della finitura dell'immagine

Quando desiderate fotografare con uno stile leggermente differente, potete impostare lo stile dell'immagine prima della ripresa.

Provate varie impostazioni per trovare lo stile dell'immagine che preferite.

Immagine personalizzata

1 Premete ► in modalità standby.

Appare la schermata per impostare l'immagine personalizzata.

2 Selezionate un tipo di finitura dell'immagine.



Brillante
(impostazione predefinita)
Naturale
Ritratto
Paesaggio
Vivace
Radioso

Attenuato
Ometti sbianca
Film Invertibile (Dia)
Monocromatica
Cross Processing

Operazioni disponibili nelle riprese col mirino

Interruttore generale su Usa l'anteprima digitale per vedere l'impostazione selezionata applicata all'immagine di sfondo.

AE-L

Salva l'immagine di anteprima (solo quando i dati sono disponibili).

Se non dovete cambiare i parametri, passate direttamente al punto 6.

3 Premete **INFO**.

Appare la schermata per impostare i parametri.

4 Impostate i parametri.



Operazioni consentite

- Seleziona un parametro.
- Regola il valore.
- Commuta tra [Contrasto], [Regolazione contrasto alteluci] e [Regolazione contrasto ombre].
- Commuta tra [Nitidezza], [Nitidezza fine] e [Nitidezza extra].
(Non disponibile in modalità).
- Riporta il valore di regolazione all'impostazione predefinita.

5 Premete **OK**.

Ricompare la schermata del punto 2.

6 Premete **OK**.

La fotocamera ritorna in modalità di standby.

Salvataggio delle impostazioni Cross Processing di un'immagine ripresa

Il risultato del Cross Processing può cambiare ogni volta che si scatta un'immagine. Se avete ottenuto un'immagine di vostro gradimento, potete salvare le impostazioni del Cross Processing usate per quella immagine in modo da poterle usare ripetutamente senza variazioni.

1 Premete nella visualizzazione a immagine singola della modalità di riproduzione.

Appare la palette delle modalità di riproduzione.

2 Selezionate , quindi premete .

La fotocamera eseguirà una ricerca delle immagini trattate con Cross Processing a iniziare dalla più recente.

Se non ci sono immagini con Cross Processing, appare il messaggio [Nessuna immagine trattata con Cross Processing].

3 Usate per selezionare un'immagine trattata con Cross Processing.



4 Selezionate un numero, quindi premete .

Le impostazioni dell'immagine selezionata vengono salvate da Preferita 1 a 3.

Memo

- Le impostazioni di Cross Processing salvate si possono caricare selezionando [Cross Processing] al punto 2 di "Immagine personalizzata" (p.61), quindi selezionando [Preferita 1 - 3] per il parametro.

Filtro digitale



1 Selezionate [Filtro digitale] nel menu , quindi premete .

Compare la schermata per impostare il filtro digitale.

2 Selezionate un filtro.

Selezionate [Nessun filtro] per non fotografare con un filtro digitale.



Estrazione colore
Camera giocattolo
Retro
Alto contrasto

Ombreggiatura
Inverti colore
Colore unico forte
Monocromatico forte

Operazioni disponibili nelle riprese col mirino

Interruttore generale su 

Usa l'anteprima digitale per vedere l'effetto del filtro applicato all'immagine sullo sfondo.



Salva l'immagine di anteprima (solo quando i dati sono disponibili).

Se non dovete cambiare i parametri, passate direttamente al punto 6.

3 Premete .

Appare la schermata per impostare i parametri.

4 Impostate i parametri.

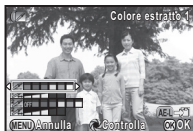

Operazioni consentite

- ▲ ▼ Seleziona un parametro.
- ◀ ▶ Regola il valore.

5 Premete **OK**.

Ricompare la schermata del punto 2.

6 Premete **OK**.

7 Premete **MENU**.

La fotocamera ritorna in modalità di standby.

⚠ Attenzione

- Questa funzione non si può usare insieme ad alcune altre funzioni. (p.87)
- In base al filtro in uso, può essere necessario più tempo per salvare le immagini.

📝 Memo

- È possibile elaborare le immagini con i filtri digitali anche in modalità di riproduzione. (p.73)

Correzione delle immagini

Regolazione della luminosità

Correzione altaluci/ Correzione ombre



Espande la gamma dinamica e abilita una più ampia resa di tonalità da parte del sensore CMOS, riducendo l'insorgenza di aree sovraesposte/sottoesposte. Impostate le funzioni di correzione da [Impostazioni D-Range] del menu **2** sul pannello di controllo.

⚠ Attenzione

- Impostando la sensibilità a meno di ISO 200, non si può impostare [Correzione altaluci] su [On].

Ripresa HDR



Esegue tre scatti consecutivi a tre diversi livelli di esposizione, per poi ricavarne una singola immagine composita.

1 Selezionate [Ripresa HDR] nel menu **1**, quindi premete **▶**.

Compare la schermata [Ripresa HDR].

2 Selezionate [HDR AUTO], [HDR 1], [HDR 2] o [HDR 3], quindi premete **OK**.



3 Impostate il campo entro il quale cambiare l'esposizione in [Valore bracketing esp.].

Selezionate tra ± 1 , ± 2 o ± 3 .

4 Impostate se usare o meno Auto allinea.

<input checked="" type="checkbox"/>	Usa Auto allinea. È l'impostazione predefinita.
<input type="checkbox"/>	Non usa Auto allinea.

5 Premete due volte **MENU**.

La fotocamera ritorna in modalità di standby.

⚠ Attenzione

- La ripresa HDR non è disponibile nei modi **B** o **X**.
- Questa funzione non si può usare insieme ad alcune altre funzioni. (p.87)
- Impostando la modalità di scatto su [Ripresa intervallata], la voce [Auto allinea] resta fissa su [Off].
- Nella modalità , la ripresa HDR è disponibile solo se la modalità di scatto è impostata su [Filmato intervallato].
- Per la ripresa HDR, si combinano insieme più immagini per crearne una sola, per cui il salvataggio dell'immagine richiede un certo tempo.

Correzione obiettivo



Le funzioni riportate di seguito si possono impostare da [Correzione obiettivo] del menu  1 o sul pannello di controllo.

Correzione distorsione	Riduce le distorsioni legate alle proprietà degli obiettivi.
Corr. aberr. crom. lat.	Riduce le aberrazioni cromatiche laterali derivanti dalle proprietà degli obiettivi.
Corr. illumin. periferica	Riduce la caduta di luce periferica derivante dalle proprietà degli obiettivi.

📷 Memo

- Le correzioni si possono eseguire soltanto se si monta un obiettivo compatibile con questa funzione. (p.88)
Queste funzioni sono disattivate usando un accessorio come un moltiplicatore di focale inserito tra la fotocamera e l'obiettivo.
- Impostando il formato del file su [RAW] o [RAW+], i dati per la correzione sono salvati come parametro del file RAW ed è possibile selezionare [ON] oppure [OFF] quando si convertono le immagini RAW. Per la funzione di conversione RAW, si può impostare anche [Correz. frange di colore]. (p.76)

Regolazione composizione



Permette di regolare la composizione dell'immagine tramite il dispositivo Shake Reduction. Usatela per una regolazione fine della composizione, ad esempio nelle riprese in Live View con un treppiede.

1 Selezionate [Live View] nel menu 3, quindi premete ▶.

Compare la schermata [Live View].

2 Selezionate [Regolaz. composizione] e impostatela su .

3 Premete due volte **MENU**.

La fotocamera ritorna in modalità di standby.

4 Premete **LV**.

Si ha la visualizzazione Live View e appare il messaggio [Regola la composizione dell'immagine].

5 Regolate la composizione.

Il valore della regolazione (il numero dei passi) viene visualizzato in alto a destra sullo schermo.



Operazioni consentite

▲▼◀▶ Sposta la composizione (fino a 24 passi).



Livella l'immagine (fino a 8 passi. Non è disponibile se sono state eseguite regolazioni della composizione di 17 passi o più).



Riporta il valore di regolazione all'impostazione predefinita.

6 Premete **OK**.

La fotocamera ritorna alla modalità standby in Live View.

⚠ Attenzione

- Questa funzione non può essere usata nelle situazioni riportate di seguito.
 - Impostando la modalità di scatto su [Ripresa intervallata], [Composito intervallato] o [Filmato intervallato]
 - Nelle riprese con ASTROTRACER

📝 Memo

- La regolazione della composizione viene salvata anche uscendo da Live View o spegnendo la fotocamera. Per azzerare il valore salvato uscendo da Live View, impostate [Regolaz. composizione] su [Off] alla voce [Memoria] del menu **3**. (p.82)

Simulatore filtro Anti-Alias



Facendo oscillare il dispositivo Shake Reduction, si ha un effetto di riduzione del moiré assimilabile a quello ottenuto con un filtro passa-basso.

1 Selezionate [Simulatore filtro AA] nel menu **3**, quindi premete **▶**.

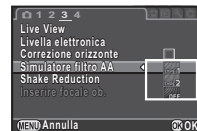

2 Selezionate [TIPO 1] o [TIPO 2], quindi premete **OK**.



⚠ Attenzione





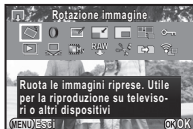

- Questa funzione non può essere usata nelle situazioni riportate di seguito.
 - Impostando [Ripresa HDR]
 - Nel modo **3**
- Con un tempo di posa più veloce di 1/1000 di secondo, non è possibile ottenere in pieno l'effetto di questa funzione.

Opzioni della palette dei modi di riproduzione

Le funzioni di riproduzione si possono impostare nella palette dei modi di riproduzione e nel menu  1 (p.25). Premete  nella visualizzazione a immagine singola per visualizzare la palette dei modi di riproduzione.



Voce	Funzione	Pagina
 Rotazione immagine *1	Cambia i dati di rotazione delle immagini.	p.69
 Filtro digitale *1	Elabora le immagini con filtri digitali.	p.73
 Correggi colore moiré *1 *2	Riduce il moiré nelle immagini.	p.72
 Ridimensiona *1 *2	Cambia il numero dei pixel registrati o le dimensioni dell'immagine.	p.71
 Ritaglio *1	Ritaglia soltanto la parte desiderata di un'immagine.	p.72
 Indice	Unisce più immagini e ne ricava un'immagine indice.	p.74
 Proteggi	Protegge le immagini da cancellazioni accidentali.	p.82
 Presentazione	Riproduce le immagini in sequenza automatica.	p.69

Voce	Funzione	Pagina
 Salva come bilanc.manuale *1	Salva le impostazioni di bilanciamento del bianco di un'immagine ripresa come bilanciamento del bianco manuale.	p.60
 Salva Cross Processing	Salva come "Preferite" le impostazioni usate per un'immagine acquisita nel modo Cross Processing di Immagine personalizzata.	p.62
 Conversione RAW *3	Converte le immagini RAW in immagini JPEG, salvandole come nuovi file.	p.76
 Editing filmati *4	Divide un filmato o elimina i segmenti indesiderati.	p.75
 Copia immagine	Copia le immagini tra le schede negli slot SD1 e SD2.	p.71
 Trasferim. immagine Eye-Fi *1 *5	Tramite una scheda Eye-Fi opzionale, trasferisce in modo wireless le immagini selezionate.	p.85

*1 Non disponibile quando è visualizzato un filmato.



*2 Non disponibile quando è visualizzata un'immagine RAW.

*3 Disponibile solo quando è salvata un'immagine RAW.

*4 Disponibile solo quando è visualizzato un filmato.

*5 Disponibile solo quando è inserita una scheda Eye-Fi nello slot SD2.

Memo

- Le funzioni del menu  1 e della palette dei modi di riproduzione si possono usare solo per le immagini salvate sulla scheda di memoria in fase di riproduzione. Per usare le funzioni per le immagini salvate sull'altra scheda di memoria, passate all'altro slot per schede di memoria con  durante la visualizzazione a immagine singola, quindi visualizzate il menu  1 o la palette dei modi di riproduzione.

Modificare il metodo di riproduzione

Visualizzazione di più immagini

Si possono visualizzare contemporaneamente 6, 12, 20, 35 o 80 miniature. Impostazione predefinita: 12 miniature.

1 Ruotate verso sinistra in modalità di riproduzione.

Appare la schermata con le immagini multiple.



Operazioni consentite

 Sposta la cornice di selezione.

 Mostra la pagina successiva/precedente.

 Alterna le schede SD1 e SD2.

 Mostra la schermata di selezione del tipo di visualizzazione.



 Elimina le immagini selezionate.

2 Premete .

L'immagine selezionata appare nella visualizzazione a immagine singola.

Eliminazione di immagini selezionate

1 Premete al punto 1 di "Visualizzazione di più immagini".

2 Seleziona le immagini da eliminare.





Operazioni consentite

 Sposta la cornice di selezione.

 Conferma/annulla la selezione dell'immagine da eliminare.

 Seleziona il gruppo delle immagini da eliminare.

 Mostra l'immagine selezionata nella visualizzazione a immagine singola. Usate  per selezionare un'immagine differente.

Nell'area superiore sinistra del monitor è visualizzato il numero delle immagini selezionate.

3 Premete .

Compare la schermata di conferma dell'eliminazione.

4 Selezionate [Sel. e Elimina], quindi premete .

Memo

- Si possono selezionare fino a 500 immagini alla volta.
- Non si possono selezionare le immagini protette.
- Potete selezionare un'immagine alla volta o un gruppo di immagini.
- Usate la stessa procedura per selezionare più immagini per le funzioni qui riportate.
 - Copia immagine (p.71)
 - Indice (p.74)
 - Conversione RAW (p.76)
 - Proteggi (p.82)
 - Trasferim. immagine Eye-Fi (p.85)

Visualizzazione delle immagini per cartelle

1 Ruotate verso sinistra al punto 1 di "Visualizzazione di più immagini".

Appare la schermata della visualizzazione per cartelle.



Operazioni consentite

- ▲ ▼ ◀ ▶ Sposta la cornice di selezione.
-  Elimina la cartella selezionata.

2 Premete .

Le immagini nella cartella selezionata sono visualizzate.

Eliminazione di una cartella

1 Selezionate una cartella da eliminare al punto 1 di "Visualizzazione delle immagini per cartelle", quindi premete .

Compare la schermata di conferma dell'eliminazione.

2 Selezionate [Elimina], quindi premete .

La cartella selezionata e tutte le immagini in essa contenute vengono eliminate.

Quando nella cartella vi sono immagini protette, selezionate [Elimina] o [Lascia tutto].

Visualizzazione delle immagini per data di ripresa

Le immagini saranno raggruppate e visualizzate in base alla data di ripresa.

1 Selezionate al punto 1 di "Visualizzazione di più immagini".



Compare la schermata di selezione del tipo di visualizzazione.

2 Selezionate [Visualizza calendario e striscia].



Data di ripresa Miniatura

Operazioni consentite

- ▲ ▼ Seleziona una data di ripresa.
- ◀ ▶ Seleziona un'immagine scattata nella data di ripresa selezionata.
-  verso destra Mostra l'immagine selezionata nella visualizzazione a immagine singola.
-  Elimina l'immagine selezionata.

3 Premete .

L'immagine selezionata appare nella visualizzazione a immagine singola.

Riproduzione continua delle immagini (Presentazione)

1 Selezionate nella palette dei modi di riproduzione.

Avvia presentazione.

Operazioni consentite

 Mette in pausa/Riprende la riproduzione.

 Visualizza l'immagine precedente.

 Visualizza l'immagine successiva.

 Arresta la riproduzione.

 Regola il volume del filmato.

Una volta riprodotte tutte le immagini, la fotocamera ritorna alla visualizzazione della singola immagine.

Memo

- È possibile cambiare le impostazioni [Durata visualizzazione], [Effetto schermo], [Ripeti riproduzione] e [Riprod. autom. filmato] per la presentazione alla voce [Presentazione] del menu  1. La presentazione può essere avviata dalla schermata di impostazione Presentazione.

Visualizzazione di immagini ruotate

Fotografando con la fotocamera in verticale, in ripresa vengono salvate le informazioni sulla rotazione dell'immagine. Impostando [Autorotaz. immagine] nel menu  1 su [On], durante la riproduzione l'immagine viene ruotata automaticamente in base alle informazioni di rotazione (impostazione predefinita).

Le informazioni sulla rotazione di un'immagine si possono cambiare seguendo la procedura riportata di seguito.

1 Visualizza l'immagine da modificare nella visualizzazione a immagine singola.

2 Selezionate nella palette dei modi di riproduzione.

L'immagine selezionata viene ruotata in incrementi di 90° e vengono visualizzate le quattro miniature corrispondenti.

3 Per scegliere la direzione di rotazione, usate e premete .

L'informazione riguardante la rotazione dell'immagine viene salvata.



Attenzione

- Impostando [23. Salva dati rotazione] su [Off] nel menu **C4**, l'informazione sulla rotazione dell'immagine non viene salvata in ripresa.
- Non è possibile cambiare le informazioni sulla rotazione nei casi riportati di seguito.
 - Immagini protette
 - Immagini prive di tag con informazioni sulla rotazione
- Impostando [Autorotaz. immagine] su [Off] nel menu  1
- Non è possibile ruotare i file dei filmati.

Collegare la fotocamera a un apparecchio audiovisivo

Potete collegarvi a un apparecchio audiovisivo, ad esempio un televisore, che sia dotato di connettore HDMI per visualizzare le immagini in Live View in ripresa o per riprodurre le immagini acquisite.

Procuratevi un cavo HDMI dotato di connettore HDMI (tipo D), reperibile in commercio.

1 Spegnete l'apparecchio audiovisivo e la fotocamera.

- 2** Aprite lo sportellino copriterminali della fotocamera e collegate il cavo HDMI al connettore HDMI.

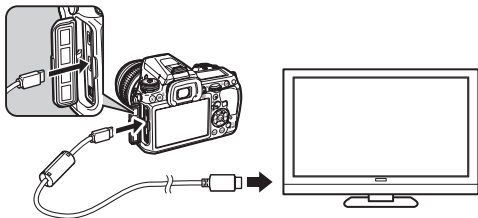

- 3** Collegate l'altra estremità del cavo all'ingresso dell'apparecchio audiovisivo.

- 4** Accendete l'apparecchio audiovisivo e la fotocamera.

La fotocamera si accende in modalità HDMI e le informazioni della fotocamera sono visualizzate sullo schermo dell'apparecchio audiovisivo collegato.

⚠ Attenzione

- Mentre la fotocamera è collegata a un apparecchio audiovisivo, il monitor della fotocamera non visualizza niente. Non è nemmeno possibile regolare il volume sulla fotocamera. Regolate il volume sull'apparecchio audiovisivo.

📌 Memo

- Controllate il manuale d'istruzioni dell'apparecchio audiovisivo e selezionate un connettore d'ingresso video idoneo per il collegamento della fotocamera.
- Se intendete utilizzare la fotocamera continuamente per un periodo prolungato, si raccomanda l'utilizzo del kit adattatore a rete opzionale.
- All'origine, viene selezionata automaticamente la risoluzione massima comune ad apparecchio audiovisivo e fotocamera. Se non fosse possibile riprodurre correttamente le immagini, cambiate l'impostazione alla voce [Uscita HDMI] del menu \curvearrowright 2.

Collegamento della fotocamera a un computer

Collegate la fotocamera al computer usando un cavo USB. Procuratevi un cavo USB dotato di connettore micro B, reperibile in commercio.

- 1** Accendete il computer.
- 2** Spegnete la fotocamera.
- 3** Aprite lo sportellino copriterminali della fotocamera e collegate il cavo USB al connettore USB.

USB 3.0 USB 2.0

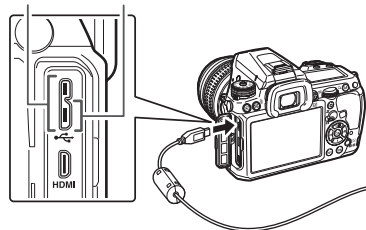

- 4** Collegate il cavo USB alla porta USB del computer.

- 5** Accendete la fotocamera.

La fotocamera viene riconosciuta come disco rimovibile. Se appare la finestra di dialogo "K-3", selezionate [Apri cartella per visualizzare i file utilizzando Esplora risorse] e cliccate sul pulsante OK.

- 6** Salvate sul computer le immagini riprese.

- 7** Scollegate la fotocamera dal computer.

⚠ Attenzione

- La fotocamera non accetta comandi mentre è collegata a un computer. Per impiegare la fotocamera, interrompete la connessione USB sul computer, quindi spegnete la fotocamera e rimuovete il cavo USB.

📄 Memo

- Consultate “Ambiente operativo per la connessione USB e Software in dotazione” (p.102) per informazioni sui requisiti di sistema per collegare la fotocamera a un computer o per usare il software fornito.
- Il modo per il collegamento USB per collegare la fotocamera al computer si può impostare alla voce [Collegamento USB] del menu 1. Di norma, non occorre cambiare l'impostazione predefinita ([MSC]).

Connettore USB

Il connettore micro B supporta i cavi USB 3.0 e USB 2.0, entrambi utilizzabili con questa fotocamera. Se il controller host del dispositivo da collegare alla fotocamera supporta USB 3.0, la velocità di trasferimento dei dati sarà più veloce impiegando un cavo USB 3.0.

Modifica ed elaborazione delle immagini

Copiare un'immagine

Copia le immagini tra le schede di memoria negli slot SD1 e SD2.

- 1** Selezionate un'immagine salvata sulla scheda di memoria dalla quale copiare le immagini, visualizzandola nella visualizzazione a immagine singola.

- 2** Selezionate nella palette dei modi di riproduzione.

- 3** Selezionate [Selez. immagine(i)] o [Selez. una cartella], quindi premete .

- 4** Selezionate le immagini o la cartella da copiare. Consultate il punto 2 di “Eliminazione di immagini selezionate” (p.67) per come selezionare le immagini o una cartella.

- 5** Premete .

Viene visualizzata la schermata di conferma del salvataggio dell'immagine.

- 6** Selezionate la posizione nella quale copiare le immagini o la cartella e premete .

Come cambiare la risoluzione delle immagini

⚠ Attenzione

- Si possono ridimensionare o ritagliare soltanto le immagini JPEG riprese con questa fotocamera.
- Non si possono elaborare le immagini già ridimensionate o ritagliate alle dimensioni minime del file.

Come cambiare il numero di pixel registrati (Ridimensiona)

Cambia il numero dei pixel registrati, quindi salva l'immagine come nuovo file.

- 1** Visualizza l'immagine da modificare nella visualizzazione a immagine singola.

- 2** Selezionate nella palette dei modi di riproduzione.

Appare la schermata per selezionare il numero di pixel registrati.

3 Usate ◀▶ per selezionare il numero dei pixel registrati, quindi premete OK.

È possibile selezionare soltanto dimensioni inferiori a quelle dell'immagine originale.

Viene visualizzata la schermata di conferma del salvataggio dell'immagine.



4 Selezionate [Salva su SD1] o [Salva su SD2], quindi premete OK.

Scartare una parte dell'immagine (Ritaglio)

Ritaglia soltanto la parte desiderata dell'immagine selezionata e la salva come nuova immagine.

1 Visualizza l'immagine da modificare nella visualizzazione a immagine singola.

2 Selezionate nella palette dei modi di riproduzione.

Sullo schermo viene mostrata la cornice di ritaglio per specificare le dimensioni e la posizione dell'area da ritagliare.

3 Specificate le dimensioni e la posizione dell'area da ritagliare usando la cornice di ritaglio.



Operazioni consentite



Cambia le dimensioni della cornice di ritaglio.



Sposta la cornice di ritaglio.



Cambia le proporzioni o l'impostazione Rotazione immagine.



Ruota la cornice di ritaglio (solo quando possibile).

4 Premete OK.

Viene visualizzata la schermata di conferma del salvataggio dell'immagine.

5 Selezionate [Salva su SD1] o [Salva su SD2], quindi premete OK.

Correzione del colore Moiré

Riduce il moiré nelle immagini.

1 Visualizza l'immagine da modificare nella visualizzazione a immagine singola.

2 Selezionate nella palette dei modi di riproduzione.

Se non è possibile modificare l'immagine, appare il messaggio [Questa immagine non può essere elaborata].

3 Usate ◀▶ per selezionare il livello, quindi premete OK.

Viene visualizzata la schermata di conferma del salvataggio dell'immagine.



4 Selezionate [Salva su SD1] o [Salva su SD2], quindi premete OK.

⚠ Attenzione

- La funzione Correggi colore moiré può essere usata solo per le immagini JPEG acquisite con questa fotocamera.

Elaborazione delle immagini con filtri digitali

1 Visualizza l'immagine da modificare nella visualizzazione a immagine singola.

2 Selezionate **0** nella palette dei modi di riproduzione.

Compare la schermata per selezionare un filtro.

3 Selezionate un filtro.

Usate  per selezionare un'immagine differente.



Regolazioni di base
Estrazione colore
Camera giocattolo
Retro
Alto contrasto
Ombreggiatura
Inverti colore
Colore unico forte
Monocromatico forte
Espansione tonale

Filtro Schizzo
Acquerello
Pastello
Posterizzazione
Miniatura
Soft
Effetto stelle
Fish-eye
Slim

Se non dovete cambiare i parametri, passate direttamente al punto 6.

4 Premete **INFO**.

Appare la schermata per impostare i parametri.

5 Impostate i parametri.



Operazioni consentite

▲ ▼ Seleziona un parametro.

◀ ▶ Regola il valore.

6 Premete **OK**.

Viene visualizzata la schermata di conferma del salvataggio dell'immagine.

7 Selezionate **[Applica altri filtri]**, **[Salva su SD1]** o **[Salva su SD2]**, quindi premete **OK**.

Selezionate **[Applica altri filtri]** quando desiderate applicare altri filtri alla stessa immagine. Ricompare la schermata del punto 3.

⚠ Attenzione

- Soltanto le immagini JPEG e RAW riprese con questa fotocamera possono essere modificate con i filtri digitali.

📝 Memo

- Sulla stessa immagine si possono applicare fino a 20 filtri, incluso il filtro digitale usato in ripresa (p.62).

Ricreare effetti di filtro

Recupera gli effetti di filtro dell'immagine selezionata e li applica ad altre immagini.

1 Nella visualizzazione a immagine singola, visualizzate un'immagine filtrata.

2 Selezionate **0** nella palette dei modi di riproduzione.

3 Selezionate [Ricrea effetti di filtro], quindi premete **OK**.

Appaiono gli effetti filtro usati per l'immagine selezionata.



4 Per verificare i dettagli dei parametri, premete **INFO**.

Premete di nuovo **INFO** per ritornare alla schermata precedente.



5 Premete **OK**.

Appare la schermata di selezione dell'immagine.

6 Usate per selezionare un'immagine alla quale applicare gli stessi effetti filtro, quindi premete **OK**.

Si può selezionare soltanto un'immagine salvata sulla stessa scheda di memoria e che non sia già stata elaborata con un filtro.

Viene visualizzata la schermata di conferma del salvataggio dell'immagine.



7 Selezionate [Salva su SD1] o [Salva su SD2], quindi premete **OK**.

Memo

- Selezionando [Ricerca immagine originale] al punto 3, si può ritrovare l'immagine originale prima dell'applicazione del filtro digitale.







Creare un'immagine composta (Indice)

Unisce più immagini salvate e ne ricava una nuova immagine.

1 Selezionate nella palette dei modi di riproduzione.

Appare la schermata di impostazione dell'indice.

2 Selezionate [Disposizione].

Selezionate fra  (Miniature),  (Riquadri),  (Casuale1),  (Casuale2),  (Casuale3) o  (Bolle).







3 Selezionate il numero delle immagini fra 12, 24 o 36 in [Immagini].

Quando il numero delle immagini salvate è minore del numero selezionato, appariranno spazi vuoti quando [Disposizione] è impostata su , mentre alcune immagini potrebbero essere duplicate in altre disposizioni.

4 Selezionate il colore dello sfondo tra bianco o nero in [Sfondo].

5 Selezionate un tipo di selezione immagine in [Selezione].

	Selezione automatica	Sceglie automaticamente le immagini fra tutte quelle salvate.
	Selez. immagine(i)	Consente di selezionare le immagini da includere nell'immagine indice. Selezionando  , appare [Selez. immagine(i)] che vi porta alla schermata di selezione delle immagini.
	Selez. una cartella	Sceglie automaticamente le immagini dalla cartella selezionata. Selezionando  , appare [Selez. una cartella] che vi porta alla schermata di selezione delle cartelle.

6 Selezionate [Crea una immagine indice], quindi premete **OK**.

Appare l'immagine indice.

7 Selezionate [Salva su SD1], [Salva su SD2] o [Rimescola], quindi premete **OK**.

Selezionando [Rimescola], si possono selezionare di nuovo le immagini da includere nell'indice e visualizzare una nuova immagine indice.

Memo

- Il formato per denominare l'immagine indice è "INDXxxx.JPG".

Editing dei filmati

1 Visualizza il filmato da modificare nella visualizzazione a immagine singola.

2 Selezionate nella palette dei modi di riproduzione.

Appare la schermata per l'editing dei filmati.





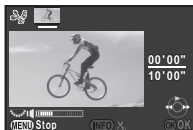

3 Selezionate il punto dove desiderate dividere il filmato.

Il fotogramma al punto di divisione è visualizzato nella parte superiore dello schermo.

Si possono selezionare fino a quattro punti per dividere il filmato originale in cinque segmenti.



Operazioni consentite

	Riproduce/Mette in pausa il filmato.
	Avanza di un fotogramma (durante la pausa).
Premete e tenete premuto 	Avanza rapidamente in riproduzione.
	Riavvolge di un fotogramma (durante la pausa).
Premete e tenete premuto 	Riavvolge rapidamente in riproduzione.
	Regola il volume.
	Conferma/annulla un punto di divisione.

Se non desiderate eliminare alcun segmento, passate direttamente al punto 7.

4 Premete .

Viene visualizzata la schermata per selezionare i segmenti da eliminare.

5 Usate per spostare la cornice di selezione, quindi premete **OK**.

I segmenti da eliminare sono specificati. Si possono eliminare più segmenti alla volta. Premete di nuovo **OK** per annullare la selezione.



6 Premete **MENU**.

Ricompare la schermata del punto 3.

7 Premete **OK**.

Viene visualizzata la schermata di conferma del salvataggio dell'immagine.

8 Selezionate [Salva su SD1] o [Salva su SD2], quindi premete **OK**.

Memo

- Selezionate i punti di divisione in ordine cronologico a partire dall'inizio del filmato. Per annullare i punti di divisione indicati, fatelo in seguito e in ordine inverso (andando dalla fine del filmato verso l'inizio). In un ordine diverso da quello specificato, non è possibile selezionare i fotogrammi come punti di divisione e nemmeno annullare le selezioni dei punti di divisione.

Conversione RAW

È possibile convertire le immagini RAW in immagini JPEG, salvandole come nuovi file.

1 Selezionate **RAW** nella palette dei modi di riproduzione.

Viene visualizzata la schermata per selezionare un'opzione per la conversione dell'immagine RAW.

2 Selezionate l'opzione desiderata, quindi premete **OK**.

Seleziona singola immagine	Converte un'immagine.
Seleziona immagini multiple	Converte fino a 500 immagini con le stesse impostazioni.
Selez. una cartella	Converte fino a 500 immagini nella cartella selezionata, con le stesse impostazioni.

Se avete selezionato [Seleziona singola immagine], passate direttamente al punto 6.
Appare la schermata per la selezione dell'immagine o della cartella.

3 Selezionate le immagini o una cartella.

Consultate il punto 2 di "Eliminazione di immagini selezionate" (p.67) per come selezionare le immagini o una cartella.

4 Premete **INFO**.

Appare la schermata per selezionare il metodo di impostazione dei parametri.

5 Selezionate il metodo di impostazione dei parametri, quindi premete **OK**.

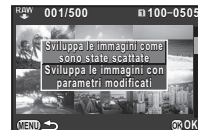

Sviluppa le immagini come sono state scattate	Consente di cambiare Impost. ripresa foto (Formato file, Pixel registrati JPEG e Qualità JPEG).
Sviluppa le immagini con parametri modificati	Consente di cambiare Impost. ripresa foto (Formato file, Proporzioni, Pixel registrati JPEG, Qualità JPEG, Spazio colore), Correzione obiettivo (Correzione distorsione, Corr. aberr. crom. lat., Corr. illumin. periferica, Correz. frange di colore), Bilanciamento bianco, Immagine personal., Filtro digitale, HDR, Sensibilità ISO, NR alti ISO e Correzione ombre.

6 Impostate i parametri.



Operazioni consentite

- ▲ ▼ Seleziona un parametro.
- ◀ ▶ Cambia il valore.
- ☀ Seleziona un'immagine differente (nella visualizzazione a immagine singola).

Per Impost. ripresa foto e Correzione obiettivo, premete ► e usate ▲ ▼ per selezionare una voce.

Per Bilanciamento bianco, Immagine personal. e Filtro digitale, premete ► per visualizzare la schermata di impostazione.

7 Premete **OK**.

Viene visualizzata la schermata di conferma del salvataggio dell'immagine.

8 Selezionate **[Salva su SD1]** o **[Salva su SD2]**, quindi premete **OK**.

Selezionando [Seleziona singola immagine], selezionate [Continua] o [Esci], quindi premete **OK**.

Attenzione

- Si possono convertire soltanto le immagini RAW riprese con questa fotocamera.

Memo

- Selezionando [Seleziona immagini multiple] o [Selez. una cartella] al punto 2, viene creata una cartella con un nuovo numero e le immagini JPEG vengono archiviate nella nuova cartella.
- Tramite il software "Digital Camera Utility 5" in dotazione, potete convertire i file RAW su un computer.

Impostazioni della fotocamera

Personalizzare le funzioni di pulsante/ ghiere elettroniche



Impostazione dell'operatività per / /

Per ciascuna modalità di esposizione, è possibile selezionare i parametri associati alla rotazione di e e alla pressione di .

1 Selezionate [Prog. ghiera elettronica] nel menu 4, quindi premete ►.

Compare la schermata [Prog. ghiera elettronica].

2 Selezionate una modalità di esposizione e premete ►.

Viene visualizzata la schermata per la modalità di esposizione selezionata.

3 Selezionate l'impostazione desiderata per ciascuna modalità di esposizione e premete **OK**.



TV	Cambiare il tempo di posa
Av	Cambiare il valore di diaframma
ISO	Cambiare la sensibilità
	Compensazione EV
►P	Ritornare al modo P
PSHIFT	Program Shift
PLINE	Linea programma
--	Non disponibile

4 Premete **MENU**.

Ricompare la schermata [Prog. ghiera elettronica]
Ripetete i punti da 2 a 4.

5 Premete due volte **MENU**.

Memo

- Selezionando [Direzione di rotazione] al punto 2, potete invertire l'effetto della rotazione di o .

Impostazione dell'operatività dei pulsanti

Si possono impostare le funzioni per quando si preme o , oppure per quando si porta l'interruttore generale su .

1 Selezionate [Personalizza comandi] nel menu 4, quindi premete ►.

Compare la schermata [Personalizza comandi].

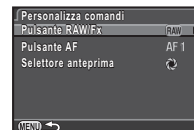

2 Selezionate [Pulsante RAW/
Fx], [Pulsante AF]
o [Selettore anteprima],
quindi premete ►.

Viene visualizzata la schermata per impostare la funzione della voce selezionata.



3 Selezionate una funzione e premete .

A ciascun pulsante si possono assegnare le funzioni riportate di seguito.

	Impostazioni	Funzione	Pagina
Pulsante RAW/Fx	Formato file premendo	Cambia temporaneamente il formato file. È l'impostazione predefinita.	p.79
	Bracketing esposizione	Imposta il Bracketing esposizione.	p.55
	Anteprima ottica	Attiva l'anteprima ottica.	p.52
	Anteprima digitale	Attiva l'anteprima digitale.	
	Shake Reduction	Attiva/disattiva la funzione Shake Reduction.	-
	Illuminazione pannello LCD	Accende/spegne l'illuminazione del pannello LCD.	p.17
Pulsante AF	Abilita AF1	Attiva l'autofocus premendo  .	p.49
	Abilita AF2	L'autofocus si attiva soltanto premendo  e non premendo a metà corsa il pulsante di scatto.	
	Annulla AF	Finché si tiene premuto  , l'autofocus non si attiva nemmeno premendo a metà corsa il pulsante di scatto.	

	Impostazioni	Funzione	Pagina
Selettore anteprima	Anteprima ottica	Attiva l'anteprima ottica	p.52
	Anteprima digitale	Attiva l'anteprima digitale	

4 Premete .

Ricompare la schermata [Personalizza comandi]. Ripetete i punti da 2 a 4.

5 Premete due volte .



Attenzione

- Non è possibile selezionare [Illuminazione pannello LCD] in [Pulsante RAW/Fx] quando [22. Illuminazione pannello LCD] è impostata su [Off] nel menu **C4**.

Impostazione di Formato file premendo

1 Impostate [Pulsante RAW/Fx] su [Formato file premendo] al punto 3 di "Impostazione dell'operatività dei pulsanti" (p.78).

2 Selezionate o per [Annulla dopo 1 scatto].

<input checked="" type="checkbox"/>	Il formato di registrazione ritorna all'impostazione [Formato file] di [Impost. ripresa foto] nel menu  1 dopo che è stata scattata una fotografia. È l'impostazione predefinita.
<input type="checkbox"/>	L'impostazione viene mantenuta fino all'esecuzione di una delle seguenti operazioni: <ul style="list-style-type: none"> • Premendo di nuovo  • Premendo , MENU o INFO, oppure ruotando la ghiera dei modi o l'interruttore generale

3 Selezionate il formato del file per quando si preme **[RAW/FX]**.

A sinistra è riportata l'impostazione di [Formato file] e a destra è indicato il formato file dopo la pressione del pulsante **[RAW/FX]**.



⚠ Attenzione

- Non è possibile usare la funzione Formato file premendo impostando [Opz. scheda di memoria] su [Separa RAW/JPEG] nel menu **1**. (p.41)

Salvataggio delle impostazioni di uso più frequente



Le impostazioni della fotocamera si possono salvare su **U1**, **U2** e **U3** della ghiera dei modi per usarle di nuovo. Si possono salvare le impostazioni riportate di seguito.

Modo esposizione (ad eccezione di [M] / [P])	Modalità di scatto
Sensibilità ISO	Bilanciamento bianco
Compensazione EV	Immagine personal.
Misurazione AE	Impostazioni del menu 1-4 (con eccezioni)
Punto AF	Impostazioni del menu C-1-4
Modalità flash	

Salvataggio delle impostazioni

- Impostate tutte le impostazioni da salvare sulla fotocamera.
- Selezionate **[Salva il modo USER]** nel menu **4**, quindi premete **▶**.
Compare la schermata **[Salva il modo USER]**.

3 Selezionate **[Salva le impostazioni]**, quindi premete **▶**.

Compare la schermata **[Salva le impostazioni]**.

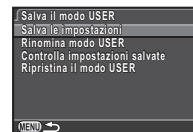

4 Selezionate **[USER1]**, **[USER2]** o **[USER3]**, quindi premete **▶**.

5 Selezionate **[Salva]**, quindi premete **OK**.

Ricompare la schermata del punto 3.

⚠ Attenzione

- [Salva il modo USER]** non si può selezionare quando la ghiera dei modi è impostata su **[M]**.

📝 Memo

- Le impostazioni salvate come modo USER si possono visualizzare sul monitor selezionando **[Controlla impostazioni salvate]** al punto 3.
- Per ripristinare le impostazioni ai valori predefiniti, selezionate **[Ripristina il modo USER]** al punto 3.

Modifica del nome di un'impostazione

È possibile cambiare il nome del modo USER nel quale avete salvato le impostazioni.

- Selezionate **[Rinomina modo USER]** al punto 3 di "Salvataggio delle impostazioni", quindi premete **▶**.
Compare la schermata **[Rinomina modo USER]**.
- Selezionate **[USER1]**, **[USER2]** o **[USER3]**, quindi premete **▶**.
Viene visualizzata la schermata per inserire il testo.

3 Cambiate il testo.

Si possono inserire fino a 18 caratteri alfanumerici e simboli da un singolo byte.



Operazioni consentite

	Muove il cursore per selezionare il testo.
	Muove il cursore per inserire il testo.
	Commuta tra maiuscole e minuscole.
	Inserisce un carattere selezionato col cursore per selezionare il testo nella posizione del cursore per inserire il testo.
	Elimina un carattere nella posizione del cursore per inserire il testo.

4 Una volta inserito il testo, muovete il cursore per selezionare il testo su [Fine], quindi premete **OK**.

Ricompare la schermata [Rinomina modo USER].

Uso del modo USER salvato

1 Portate la ghiera dei modi su U1, U2 o U3.

La guida del modo USER è visualizzata per 30 secondi. Usate **▲▼** per verificare le impostazioni salvate.



2 Modificate le impostazioni secondo necessità.

La modalità di esposizione può essere cambiata alla voce [Modo esposizione] del menu **1**.

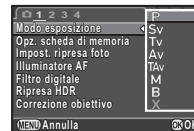

• Memo

- Le impostazioni cambiate al punto 2 non vengono salvate per il modo USER. Allo spegnimento della fotocamera, le impostazioni ritornano a quelle originali salvate. Per cambiare le impostazioni originali, salvate di nuovo le impostazioni del modo USER.

Visualizzare data e ora locali della città specificata



La data e l'ora impostate in Impostaz. Iniziali (p.35) servono come data e ora della località di residenza e sono riportate come data e ora di ripresa delle immagini. Impostando la destinazione su una località diversa permette di visualizzare sul monitor la data e l'ora locali viaggiando all'estero e di avere le immagini associate alla data e all'ora locali nei dati di ripresa.

1 Selezionate [Ora mondiale] nel menu **1**.

2 Selezionate l'ora che desiderate visualizzare in [Impostazione ora].

Selezionate **1** (Partenza) o **2** (Destinazione).

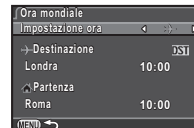

3 Selezionate [**2** Destinazione], quindi premete **▶**. Compare la schermata [**2** Destinazione].

- 4** Usate ◀ ▶ per selezionare una città.
Usate ☀ per cambiare l'area geografica.

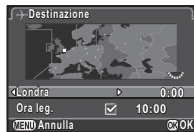

- 5** Selezionate [Ora leg.] (ora legale), quindi usate ▶ per selezionare o .
- 6** Premete OK.
Ricompare la schermata [Ora mondiale].

Memo

- Per le città che si possono selezionare come partenza o destinazione, consultate "Elenco delle città dell'ora mondiale" (p.101).
- Selezionate [Partenza] al punto 3 per cambiare la città e l'impostazione dell'ora legale per il luogo di partenza.
- ➔ appare sul pannello di controllo impostando [Impostazione ora] su ➔.

Selezione delle impostazioni da salvare nella fotocamera



Gran parte delle funzioni impostate in questa fotocamera viene salvata allo spegnimento. Per le impostazioni riportate di seguito, è possibile selezionare se salvare le impostazioni () o riportarle ai valori predefiniti () allo spegnimento della fotocamera. Le impostazioni predefinite sono per Filtro digitale e Ripresa HDR, oppure per altre funzioni. Impostatelo alla voce [Memoria] del menu 4.

Modalità flash	Compensazione esposizione flash
Modalità di scatto	Filtro digitale
Bilanciamento bianco	Ripresa HDR
Immagine personal.	Regolaz. composizione
Sensibilità ISO	Visualizza info riproduz.
Compensazione EV	

Memo

- Eseguendo [Ripristina] nel menu 3, tutte le impostazioni in Memoria ritornano ai valori predefiniti.

Impostazioni per la gestione dei file

Protezione delle immagini da eliminazioni indesiderate (Proteggi)

È possibile proteggere le immagini contro eliminazioni accidentali.

Attenzione

- Formattando la scheda di memoria inserita, vengono eliminate anche le immagini protette.

1 Selezionate nella palette dei modi di riproduzione.

Appare la schermata per selezionare gli elementi da elaborare.

2 Selezionate [Selez. immagine(i)] o [Selez. una cartella], quindi premete OK.

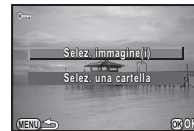

3 Selezionate le immagini o la cartella da proteggere.

Consultate il punto 2 di "Eliminazione di immagini selezionate" (p.67) per come selezionare le immagini o una cartella.

Procedete al punto 5 se avete selezionato [Selez. una cartella].

4 Premete **INFO**.

Appare la schermata di conferma.

5 Selezionate [Proteggi], quindi premete **OK**.

Memo

- Per proteggere tutte le immagini nella scheda di memoria, selezionate [Proteggi tutte le immagini] del menu **▶**1.

Selezionare le impostazioni per Cartella/File



Nome cartella

Riprendendo immagini con questa fotocamera, si crea automaticamente una cartella dove vengono memorizzate le immagini. Ciascuna cartella ha un nome formato da un numero sequenziale da 100 a 999 e una stringa di 5 caratteri. Potete cambiare il nome della cartella alla voce [Nome cartella] del menu **▶**2.

1 Selezionate [Nome cartella] nel menu **▶**2, quindi premete **▶**.

Compare la schermata [Nome cartella].

2 Selezionate il nome di una cartella e premete **OK**.

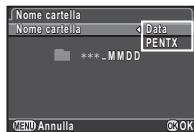

Data	Le due cifre riferite a mese e giorno della ripresa sono aggiunte al numero della cartella. È l'impostazione predefinita. [MMDD] (mese e giorno) compaiono in base al formato di visualizzazione della data impostato in [Regolazione data]. Esempio) 101_0125: cartella per le immagini riprese il giorno 25 gennaio
PENTX	La stringa di caratteri "PENTX" viene aggiunta al numero di cartella. Esempio) 101PENTX

Se non dovete cambiare il nome della cartella, procedete al punto 5.

3 Premete **▼**, quindi premete **▶**.

Viene visualizzata la schermata per inserire il testo.

4 Cambiate il testo.

Inserite 5 caratteri alfanumerici da un singolo byte.

Per inserire il testo, consultate i passi 3 e 4 di "Modifica del nome di un'impostazione" (p.80).

5 Premete due volte **MENU**.

Memo

- Quando si cambia il nome della cartella, viene creata una cartella con un nuovo numero.
- In una singola cartella si possono salvare fino a 500 immagini (100 immagini per una scheda Eye-Fi). Quando il numero delle immagini acquisite supera 500, viene creata una nuova cartella con numero successivo a quello in uso. Nelle riprese con bracketing, tutte le immagini di una sequenza vengono archiviate nella stessa cartella.
- Selezionando [Crea nuova cartella] nel menu **▶**2, al salvataggio dell'immagine viene creata una cartella con un nuovo numero. Se sono presenti schede di memoria sia in SD1 che in SD2, una nuova cartella viene creata in entrambe le schede di memoria.

- Eseguendo [Seleziona immagini multiple] o [Selez. una cartella] di [Conversione RAW], viene creata una cartella con un nuovo numero e le immagini JPEG vengono archiviate in questa nuova cartella. (p.76)

⚠ Attenzione

- Il numero massimo per una cartella è 999. Una volta raggiunto il numero di cartella 999, non è possibile acquisire nuove immagini se si cerca di cambiare il nome della cartella o di creare una nuova cartella, oppure quando il numero del file raggiunge 9999.

Nome file

Come prefisso per il nome del file si usa una delle seguenti stringhe di caratteri, in base all'impostazione [21. Spazio colore] nel menu **C3**.

Spazio colore	Nome file
sRGB	IMGpxxxx.JPG
AdobeRGB	_IMGxxxx.JPG

I primi quattro caratteri si possono cambiare in una stringa di caratteri a piacere.

1 Selezionate [Nome file] nel menu , quindi premete **▶**.

Compare la schermata [Nome file].

2 Selezionate o e premete **▶**.

Viene visualizzata la schermata per inserire il testo.

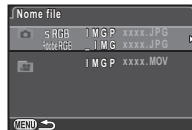

3 Cambiate il testo.

Si possono inserire fino a 4 caratteri alfanumerici da un singolo byte.

Per inserire il testo, consultate i passi 3 e 4 di "Modifica del nome di un'impostazione" (p.80).

4 Premete due volte .

📝 Memo

- Quando [Spazio colore] è [AdobeRGB], il prefisso del nome file è "_" e i primi tre caratteri della stringa specificata per il nome diventano il nome del file.
- Per i filmati, indipendentemente dall'impostazione [Spazio colore], il nome del file è "IMGpxxxx.MOV" o un nome file con la stringa di caratteri specificata.

File n°

Il nome di ciascun file è costituito da una stringa di 4 caratteri seguita da un numero sequenziale da 0001 a 9999. Potete impostare se continuare con la numerazione in sequenza per il nome file alla creazione di una nuova cartella in [Numeraz. sequenziale] di [File n°] nel menu **2**.

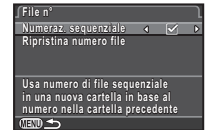

<input checked="" type="checkbox"/>	Continua la numerazione sequenziale per il nome file anche creando una nuova cartella. È l'impostazione predefinita.
<input type="checkbox"/>	Il numero della prima immagine salvata in una cartella riparte da 0001 ogni volta che viene creata una nuova cartella.

Selezionate [Ripristina numero file] per riportare il numero del file al valore predefinito.

Memo

- Una volta raggiunto il numero file 9999, viene creata una nuova cartella e la numerazione riparte dall'inizio.

Impostazione dei dati di Copyright

Imposta le informazioni riguardanti il fotografo e il copyright nei dati Exif.

1 Selezionate [Informazioni copyright] nel menu **2**, quindi premete ►.

Compare la schermata [Informazioni copyright].

2 Usate ◀▶ per impostare [Integra dati copyright].

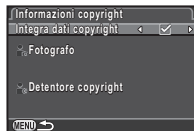

<input type="checkbox"/>	Non inserisce le informazioni di copyright nell'Exif. È l'impostazione predefinita.
<input checked="" type="checkbox"/>	Inserisce le informazioni di copyright nell'Exif.

3 Selezionate [Fotografo] o [Detentore copyright], quindi premete ►.

Viene visualizzata la schermata per inserire il testo.

4 Cambiate il testo.

Si possono inserire fino a 32 caratteri alfanumerici e simboli di un byte.

Per inserire il testo, consultate i passi 3 e 4 di "Modifica del nome di un'impostazione" (p.80).

5 Premete due volte **MENU**.

Memo

- I dati Exif si possono verificare tramite il software "Digital Camera Utility 5" fornito.

Uso di una scheda di memoria wireless

3

È possibile usare una scheda di memoria con wireless LAN incorporata "scheda Eye-Fi" (trasmissione Wi-Fi) o una "Flucard" compatibile con questa fotocamera. Usando queste schede, le immagini si possono trasferire dalla fotocamera a un computer o altro dispositivo tramite wireless LAN. Selezionate l'operatività della fotocamera quando si usa una scheda Eye-Fi o Flucard alla voce [Scheda mem. wireless] del menu **3**.

1 Selezionate [Scheda mem. wireless] nel menu **3**, quindi premete ►.

Compare la schermata [Scheda mem. wireless].

2 Selezionate [Modalità operativa].

Le voci che si possono impostare sono visualizzate in base al tipo di scheda inserita.



Scheda Eye-Fi

AUTO	Trasferisce automaticamente le nuove immagini scattate, salvate o sovrascritte. È l'impostazione predefinita. Per i filmati, si possono trasferire soltanto i file entro 2 GB.
SELECT	Trasferisce le immagini o le cartelle selezionate in [Eye-Fi Image Transfer] della modalità di riproduzione. Si possono trasferire soltanto le immagini JPEG e RAW.
OFF	Arresta la funzione di comunicazione.

Flucard

ON	Attiva il trasferimento dati wireless con Flucard.
OFF	Disattiva il trasferimento dati wireless con Flucard.

5

Impostazioni

3 Specificate [Ridimensionamento automatico].

Impostando , le immagini JPEG sono salvate sulla scheda Eye-Fi o Flucard con dimensioni .

4 Premete due volte **⌂**.

⚠ Attenzione

- Accertatevi che la scheda Eye-Fi o Flucard sia inserita nello slot SD2. Se fosse inserita nello slot SD1, la funzione di wireless LAN non sarebbe utilizzabile. Quando non è inserita una scheda Eye-Fi card o Flucard nello slot SD2, non si possono eseguire le impostazioni [Scheda mem. wireless] del menu **↶**3.
- Per collegare la scheda a un computer, occorre che su questo sia stato predisposto un punto di accesso per wireless LAN.
- Per le immagini RAW e i file dei filmati, il successo del trasferimento dipende dalle specifiche e dalle impostazioni della scheda Eye-Fi in uso.
- Non è possibile trasferire le immagini quando il livello di carica della batteria è basso.
- Per trasferire un gran numero di immagini può essere richiesto un certo tempo. La fotocamera potrebbe spegnersi se la temperatura interna dovesse salire troppo.
- Per le precauzioni riguardanti la scheda Eye-Fi, consultate "Informazioni sulle schede Eye-Fi" (p.110).

📝 Memo

- Si può usare uno smartphone per comandare questa fotocamera usando una scheda Flucard compatibile con la fotocamera. Per i dettagli sull'uso della scheda consultate le istruzioni Flucard.
- Usando una scheda Eye-Fi, si possono archiviare 100 immagini per cartella. Per le immagini RAW+, i due file vengono contati come un'immagine unica.
- Al punto 2, selezionate [Dati comunicazione] per verificare le informazioni della wireless LAN e [Info/Opzioni firmware] per verificare la versione firmware delle schede.
- Selezionando [Reimposta imp. trasfer.] al punto 2, l'impostazione [Modalità operativa] ritorna ai valori predefiniti.

Limitazioni alle combinazioni di funzioni speciali

×: Non consentito

		Regolaz. composizione	Ripresa HDR	Salva i dati RAW	Correzione distorzione	Filtro digitale
Flash			×			
Modalità di scatto	Scatti continui		×	×		
	Bracketing esposizione		×			
	Scatto con specchio sollevato		×			
	Esposizione multipla		×		×	×
	Ripresa intervallata	×				
	Composito intervallato	×	×		×	×
	Filmato intervallato	×		×		
Ripresa HDR			/			×
Simulatore filtro AA			×			

Funzioni disponibili con i diversi obiettivi

Tutti i modi di esposizione della fotocamera sono disponibili usando un obiettivo DA, DA L, o FA J, oppure usando un obiettivo dotato di posizione **A** con la ghiera dei diaframmi impostata sulla posizione **A**.

Usandoli in una posizione diversa da **A**, oppure usando altri obiettivi, si applicano le restrizioni riportate di seguito.

✓: Consentito #. Con limitazioni x: Non consentito

Funzione	Obiettivo [Tipo di attacco]	DA DA L D FA	FA J FA ^{*6}	F ^{*6}	A	M P
	[KAF] [KAF2] [KAF3]	[KAF] [KAF2]	[KAF]	[KA]	[K]	
Autofocus (Solo obiettivo) (Con adattatore AF 1,7x) ^{*1}	✓ -	✓ -	✓ -	- #	- #	
Messa a fuoco manuale (con indicazione del fuoco) ^{*2} (su schermo smerigliato)	✓	✓	✓	✓	✓	
Quick-Shift focus	# ^{*4}	x	x	x	x	
Modo di selezione del punto AF [Auto]	✓	✓	✓	# ^{*8}	x	
Misurazione AE [Multi-zona]	✓	✓	✓	✓	x	
Modo P/Sv/Tv/Av/TAv	✓	✓	✓	✓	# ^{*9}	
Modo M	✓	✓	✓	✓	#	
Flash automatico P-TTL ^{*3}	✓	✓	✓	✓	x	
Zoom motorizzato	-	x	-	-	-	
Comunicazione automatica delle informazioni sulla lunghezza focale dell'obiettivo	✓	✓	✓	x	x	
Correzione obiettivo	✓ ^{*5}	x ^{*7}	x	x	x	

- *1 Obiettivi con apertura massima di F2.8 o più luminosi.
Solo in posizione **A**.
- *2 Obiettivi con apertura massima di F5.6 o più luminosi.
- *3 Disponibile utilizzando il flash incorporato, AF540FGZ, AF540FGZ II, AF360FGZ, AF360FGZ II, AF200FG o AF160FC.
- *4 È disponibile soltanto con gli obiettivi predisposti per questa funzione.
- *5 Le funzioni Correzione distorsione e Correzione dell'illuminazione periferica sono disattivate usando un obiettivo DA FISH-EYE 10-17mm.
- *6 Per utilizzare un obiettivo FA SOFT 28mm F2.8, FA SOFT 85mm F2.8, o F SOFT 85mm F2.8, impostate su [Attiva] la voce [27. Uso ghiera apertura] nel menu **C4**. Si può fotografare col diaframma impostato, ma limitatamente alle aperture manuali.
- *7 Disponibile solo con un obiettivo FA 31mm F1.8 Limited, FA 43mm F1.9 Limited, o FA 77mm F1.8 Limited.
- *8 Fisso su [Spot].
- *9 **Av** a tutta apertura. La ghiera dei diaframmi non influisce sull'effettivo valore dell'apertura.

⚠ Attenzione

- Quando la ghiera dei diaframmi è in posizione diversa da **A** o si usa un obiettivo senza posizione **A** o accessori come tubi di prolunga automatici o soffietti macro automatici la fotocamera non funzionerà, a meno che la voce [27. Uso ghiera apertura] nel menu **C4** sia impostata su [Attiva]. Per i dettagli consultate "Uso della ghiera dei diaframmi" (p.90).

Denominazioni di obiettivi e montature

Gli obiettivi DA dotati di motore e gli obiettivi zoom FA con zoom motorizzato usano la baionetta KAF2. Gli obiettivi DA con motore e privi di presa di forza AF usano la baionetta KAF3.

Gli obiettivi FA a focale fissa (non-zoom), gli obiettivi DA o DA L senza motore e gli obiettivi D FA, FA J e F impiegano la baionetta KAF.

Per ulteriori dettagli consultate i rispettivi manuali degli obiettivi.

Compatibilità col flash incorporato

In base all'obiettivo in uso, l'uso del flash incorporato potrebbe risultare limitato.

Obiettivo	Limitazioni usando il flash incorporato
DA FISH-EYE 10-17mm F3.5-4.5 ED (IF)/ DA 12-24mm F4 ED AL/ DA 14mm F2.8 ED (IF)/ FA* 300mm F2.8 ED (IF)/ DA* 560mm F5.6 ED AW/ FA* 600mm F4 ED (IF)/ FA* 250-600mm F5.6 ED (IF)	Il flash incorporato non è disponibile a causa della vignettatura.
F FISH-EYE 17-28mm F3.5-4.5	Possibili vignettature alle focali inferiori a 20 mm.
DA 16-45mm F4 ED AL	Possibili vignettature alle focali inferiori a 28 mm o alla focale di 28 mm con distanza di ripresa inferiore a 1 m.
DA* 16-50mm F2.8 ED AL (IF) SDM	Possibili vignettature alle focali inferiori a 20 mm o alla focale di 35 mm con distanza di ripresa inferiore a 1,5 m.
DA 17-70mm F4 AL (IF) SDM	Possibili vignettature alle focali inferiori a 24 mm o alla focale di 35 mm con distanza di ripresa inferiore a 1 m.
DA 18-250mm F3.5-6.3 ED AL (IF)	Possibili vignettature alle focali inferiori a 35 mm.
DA 18-270mm F3.5-6.3 ED SDM	Possibili vignettature alle focali inferiori a 24 mm.

Obiettivo	Limitazioni usando il flash incorporato
FA* 28-70mm F2.8 AL	Possibili vignettature alla focale di 28 mm con distanza di ripresa inferiore a 1 m.
FA SOFT 28mm F2.8/ FA SOFT 85mm F2.8	Il flash incorporato emette sempre alla massima potenza.

Impostazione della lunghezza focale



La funzione antivibrazioni Shake Reduction opera in base ad informazioni riguardanti l'obiettivo, come la lunghezza focale. Impostate la lunghezza focale quando usate un obiettivo che non comunica automaticamente la lunghezza focale alla fotocamera.

- 1 Spegnete la fotocamera.
- 2 Montate un obiettivo sulla fotocamera e accendetela.

Compare la schermata [Inserire focale ob.].

- 3 Usate ▲ ▼ per impostare la lunghezza focale.

Premete ◀ per selezionare un valore dall'elenco.

Usando un obiettivo zoom, selezionate la focale effettiva impostata sullo zoom.

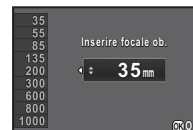

- 4 Premete OK.

La fotocamera ritorna in modalità di standby.

Memo

- L'impostazione della lunghezza focale può essere cambiata alla voce [Inserire focale ob.] del menu 3.
- Utilizzando un obiettivo privo della posizione **A** sulla ghiera dei diaframmi oppure con la posizione **A** ma con la ghiera in posizione diversa da **A**, impostate su [Attiva] la voce [27. Uso ghiera apertura] nel menu **C4**. (p.90)

L'otturatore può scattare anche se la ghiera dei diaframmi di un obiettivo D FA, FA, F o A non si trova in posizione **A** o se è montato un obiettivo che non dispone di posizione **A**. Selezionate [Attiva] alla voce [27. Uso ghiera apertura] del menu **C4**.

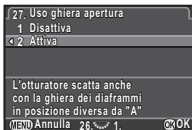

In base all'obiettivo in uso si applicano le restrizioni riportate di seguito.

Obiettivo in uso	Modo esposizione	Restrizioni
D FA, FA, F, A, M (solo obiettivo o con accessori a diaframma automatico come un tubo di prolunga automatico K)	Av	Il diaframma resta aperto. Il tempo di posa varia in relazione all'apertura massima, ma si potrebbe avere uno scarto di esposizione.
D FA, FA, F, A, M, S (con accessori a diaframma manuale come un tubo di prolunga K)	Av	Si può fotografare col valore di diaframma impostato, ma si potrebbe avere uno scarto di esposizione.
Obiettivi a diaframma manuale, come gli obiettivi catadiottrici (solo obiettivo)	Av	

Obiettivo in uso	Modo esposizione	Restrizioni
FA SOFT 28mm/ FA SOFT 85mm/ F SOFT 85mm (solo obiettivo)	Av	Si può fotografare col valore di diaframma impostato nel campo delle aperture manuali. L'esposizione si può controllare con l'antepresa ottica.
Tutti gli obiettivi	M	Si può fotografare impostando un valore di diaframma e un tempo di posa. L'esposizione si può controllare con l'antepresa ottica.

Memo

- Se la ghiera dei diaframmi è impostata su una posizione diversa da **A**, la fotocamera opera in modalità **Av** indipendentemente dalla posizione della ghiera dei modi, ad eccezione di quando è impostata sul modo **M**, **B** o **X**.
- [F-] appare come indicazione del diaframma sullo schermo di stato, sulla schermata Live View, nel mirino e sul pannello LCD.

Funzioni per l'uso di un flash esterno

L'utilizzo di un flash esterno opzionale AF540FGZ, AF540FGZ II, AF360FGZ, AF360FGZ II, AF200FG o AF160FC abilita svariate modalità flash come il modo flash automatico P-TTL.

✓ : Consentito # : Con limitazioni x : Non consentito

Flash Funzione della fotocamera	Incorporato Flash	AF540FGZ AF540FGZ II AF360FGZ AF360FGZ II	AF200FG AF160FC
Flash con riduzione occhi rossi	✓	✓	✓
Flash automatico	✓	✓	✓
Commutazione automatica sul tempo sincro flash	✓	✓	✓
Il diaframma viene impostato automaticamente nei modi P e Tv	✓	✓	✓
Flash automatico P-TTL	✓ ^{*1}	✓ ^{*1}	✓ ^{*1}
Sincro su tempi lenti	✓	✓	✓
Compensazione esposizione flash	✓	✓	✓
Illuminatore AF del flash esterno	x	✓	x
Sincro seconda tendina ^{*2}	✓	✓	x
Modo sincro-flash con controllo del contrasto	# ^{*3}	✓	# ^{*4}
Servo-flash	x	✓	x
Sincro con tempi rapidi	x	✓	x
Flash senza cavi (wireless)	# ^{*4}	✓ ^{*5}	x

- *1 Disponibile soltanto usando un obiettivo DA, DA L, D FA, FA J, FA, F o A.
- *2 Con tempi di posa di 1/90 di secondo o più lenti.
- *3 In combinazione col flash AF540FGZ, AF540FGZ II, AF360FGZ o AF360FGZ II, 1/3 dell'emissione luminosa proviene dal flash incorporato e 2/3 dal flash esterno.
- *4 Disponibile soltanto in combinazione col flash AF540FGZ, AF540FGZ II, AF360FGZ o AF360FGZ II.
- *5 Sono richiesti più flash AF540FGZ, AF540FGZ II, AF360FGZ o AF360FGZ II, oppure la combinazione di un flash AF540FGZ, AF540FGZ II, AF360FGZ o AF360FGZ II col flash incorporato.

⚠ Attenzione

- Non premete il pulsante **Ⓜ** quando sulla fotocamera è montato un flash esterno, perché il flash incorporato colpirebbe quello esterno. Per usarli contemporaneamente, impostate il modo wireless o collegateli tramite un cavo di collegamento.
- Il flash con polarità invertita (il contatto centrale della slitta è il meno) non si possono usare per prevenire i rischi di danni alla fotocamera e/o al flash.
- Per evitare possibili malfunzionamenti, non utilizzate accessori con numero diverso di contatti, come ad esempio un'impugnatura con slitta a contatto caldo.
- La combinazione con flash di altri fabbricanti potrebbe provocare guasti all'apparecchio.

🌀 Memo

- Con i flash AF540FGZ, AF540FGZ II, AF360FGZ o AF360FGZ II, potete usare la sincronizzazione ad alta velocità per emettere il lampo fotografando con tempi più veloci di 1/180 di secondo. Selezionate una modalità di esposizione (come **Tv**) che consenta di impostare il tempo di posa.
- Usando due flash esterni (AF540FGZ, AF540FGZ II, AF360FGZ o AF360FGZ II) o usando il flash incorporato con uno o più flash esterni, si può usare il modo wireless per fotografare in modalità flash P-TTL senza collegare i flash via cavo. In questo caso, impostate il canale della fotocamera sui flash esterni. Il canale impostato può essere verificato sullo schermo di stato, sulla schermata Live View, sul pannello LCD e nel mirino.

- È possibile collegare un flash esterno alla fotocamera con un cavetto sincro usando la presa sincro X. Rimuovete il tappino della presasincro 2P per collegare un cavetto sincro alla presa sincro X.

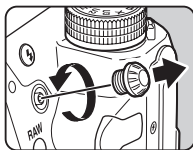

Uso dell'unità GPS

Montando l'unità GPS opzionale O-GPS1 su questa fotocamera, sono disponibili le funzioni riportate di seguito.

<p>Bussola elettronica</p>	<p>Vengono visualizzati i dati correnti per latitudine, longitudine, altitudine, direzione e Coordinated Universal Time (UTC).</p> 
<p>ASTROTRACER</p>	<p>Insegue il movimento celeste per fotografare. Sincronizzando il movimento del sistema Shake Reduction della fotocamera con quello apparente del cielo, si possono fotografare i corpi celesti mantenendoli puntiformi anche nelle lunghe esposizioni. (p.92)</p>
<p>Sincro ora GPS</p>	<p>Regola automaticamente la data e l'ora della fotocamera tramite i dati acquisiti dai satelliti GPS.</p>

● Memo





- Consultate il manuale dell'unità GPS per i dettagli sul montaggio del dispositivo e le informazioni sulle sue funzioni.
- Per visualizzare [Bussola elettronica], consultate "Visualizza info ripresa" (p.12).

● Attenzione

- "Navigazione semplice" non si può usare con questa fotocamera.

Fotografia di corpi celesti (ASTROTRACER)



- 1 Portate la ghiera dei modi su B.**
- 2 Selezionate [GPS] nel menu , quindi premete ►.**
Compare la schermata [GPS].
- 3 Selezionate [ASTROTRACER], quindi premete ►.**
Compare la schermata [ASTROTRACER].
- 4 Impostate [Azione in Modo B] su , quindi premete .**

- 5 Per impostare il tempo di posa desiderato, prima impostate [Esposizione a tempo] su [ON].**
È possibile impostare il tempo di posa fra 0'10" e 5'00" in [Tempo di esposizione].
- 6 Premete tre volte il pulsante .**
La fotocamera ritorna in modalità di standby.
- 7 Premete a fondo il pulsante di scatto.**
La ripresa ha inizio.
- 8 Premete di nuovo e a fondo il pulsante di scatto.**
La ripresa si interrompe.
Quando si abilita [Esposizione a tempo], la ripresa termina automaticamente una volta trascorso il tempo impostato.

⚠️ Attenzione









- Attivando ASTROTRACER, non si può impostare il modo di scatto su [Scatto con specchio sollevato] e [Esposizione multipla].

Problemi di ripresa e relative soluzioni

📝 Memo

- In rari casi, la fotocamera potrebbe non funzionare correttamente a causa di elettricità statica. L'inconveniente può essere risolto rimuovendo e reinserendo la batteria. Se così facendo la fotocamera funziona correttamente, non richiede alcuna riparazione.

Problema	Causa	Rimedio
La fotocamera non si accende.	La batteria non è installata correttamente.	Controllate l'orientamento della batteria.
	La carica della batteria è insufficiente.	Caricate la batteria.
Impossibile scattare.	Il flash incorporato è in fase di carica.	Attendete il completamento della carica.
	Spazio esaurito sulla scheda di memoria.	Inserite una scheda di memoria che disponga di spazio libero o eliminate immagini non desiderate.
	Dati in elaborazione.	Attendete che l'elaborazione sia conclusa.
	La ghiera dei diaframmi è impostata su una posizione diversa da A .	Portate la ghiera dei diaframmi su A o selezionate [Attiva] alla voce [27. Uso ghiera apertura] del menu C4 . (p.90)

Problema	Causa	Rimedio
L'autofocus non funziona.	Soggetto di messa a fuoco difficoltosa.	AF può non operare bene con oggetti a basso contrasto (cielo, pareti bianche, ecc.), colori scuri, trame intricate, oggetti in movimento rapido o paesaggi ripresi attraverso una finestra o una struttura a rete. Bloccate il fuoco su un altro oggetto posto alla stessa distanza del vostro soggetto, quindi tornate sul soggetto e scattate. In alternativa, usate MF .
	Il soggetto è troppo vicino.	Allontanatevi dal soggetto e scattate la foto.
La messa a fuoco non si blocca.	Il modo AF di Live View è impostato su  .	Impostate [Contrast AF] su  ,  ,  o  . (p.51)
Il flash incorporato non scatta.	Il modo flash è impostato su  o  .	Se il modo flash è impostato su  o  , il flash non si attiva se il soggetto è illuminato bene. Cambia il modo flash. (p.47)
La fotocamera non viene riconosciuta quando è collegata a un computer.	La modalità di collegamento USB è impostata su [PTP].	Impostate [Collegamento USB] su [MSC] nel menu  .2.
Sulle immagini appaiono polvere o particelle di sporco.	Il sensore CMOS è sporco o impolverato.	Attivate [Rimozione polvere] dal menu  .4. La funzione Dust Removal può essere attivata automaticamente a ogni accensione e spegnimento della fotocamera. Se il problema persiste, consultate "Pulizia sensore" (p.94).

Problema	Causa	Rimedio
Sul monitor o sulle immagini acquisite vi sono pixel che non si accendono o restano sempre accesi.	Vi sono pixel difettosi sul sensore CMOS.	Attivate [Pixel Mapping] dal menu  4. Sono richiesti circa 30 secondi per correggere i pixel difettosi, per cui accertatevi che sia installata una batteria ben carica.

Pulizia sensore

Come rilevare la polvere sul sensore CMOS (Avviso polvere)

Avviso polvere è la funzione che rileva la polvere depositata sul sensore CMOS e ne mostra la posizione per facilitare la pulizia manuale.

Assicuratevi che la fotocamera sia nello stato qui riportato.

- Montate un obiettivo DA, DA L, FA J oppure obiettivo DFA, FA o F dotato di posizione **A**, quindi impostate la ghiera dei diaframmi sulla posizione **A**.
- Portate il selettore Foto/Filmati su .
- Impostate il selettore della messa a fuoco su **AF**.

1 Selezionate [Avviso polvere] nel menu 4, quindi premete .

Compare la schermata [Avviso polvere].

2 Inquadrate nel mirino una parete bianca o un'altra superficie bene illuminata e priva di dettagli, quindi premete a fondo il pulsante di scatto.

Una volta eseguita l'elaborazione dell'immagine, appare l'immagine Avviso polvere.

Se appare il messaggio [L'operazione non può essere completata correttamente], premete  e scattate un'altra fotografia.

- #### 3 Controllate la polvere sul sensore.
- Usate  per visualizzare l'immagine Avviso polvere a tutto schermo.



4 Premete .

L'immagine Avviso polvere è salvata e la fotocamera ritorna al menu .

Memo

- Soltanto la più recente immagine Avviso polvere viene salvata nello slot per schede di memoria SD1 per circa 30 minuti. Se in questo periodo viene eseguita la pulizia del sensore, si può verificare l'immagine Avviso polvere come guida alla pulizia del sensore. Se lo slot SD1 è disattivato non è possibile salvare l'immagine e non la si potrà rivedere in modalità di riproduzione.

Rimozione della polvere con una pompetta

Sollevate lo specchio e aprite l'otturatore per pulire il sensore CMOS con una pompetta.

1 Spegnete la fotocamera e rimuovete l'obiettivo.

2 Accendete la fotocamera.

3 Selezionate [Pulizia sensore] nel menu 4, quindi premete .

Compare la schermata [Pulizia sensore].

4 Selezionate [Specchio su], quindi premete .

Lo specchio si solleva.

Se c'è un'immagine Avviso polvere salvata, viene visualizzata.

5 Pulite il sensore CMOS con una pompetta.

6 Spegnete la fotocamera.

Lo specchio ritorna automaticamente nella sua posizione originale.

⚠ Attenzione

- Non utilizzate mai una bomboletta spray o una pompetta dotata di pennellino, perché si potrebbe danneggiare il sensore CMOS. Inoltre non pulite mai il sensore CMOS con un panno.
- Non inserite l'estremità della pompetta all'interno della baionetta. Se la fotocamera si spegnesse nel corso dell'operazione di pulizia si potrebbero avere danni all'otturatore, al sensore CMOS e allo specchio.
- Quando il livello di carica della batteria è basso, il messaggio [Livello di carica batteria insufficiente per pulire il sensore] appare sul monitor. Installate una batteria ben carica. Se la carica della batteria dovesse ridursi durante la pulizia, verrà emesso un avviso sonoro. Nel caso, interrompete immediatamente la pulizia.

📝 Memo

- Per una pulizia professionale rivolgetevi al più vicino centro assistenza, poiché il sensore CMOS è un componente di precisione.
- Per pulire il sensore CMOS potete usare il kit opzionale Imagesensor Cleaning kit O-ICK1.

Messaggi di errore

Messaggi di errore	Descrizione
Scheda di memoria piena	La scheda di memoria è piena e non consente il salvataggio di altre immagini. Inserite una scheda di memoria nuova o eliminate i file che non desiderate conservare.
Nessuna immagine	La scheda di memoria non contiene immagini riproducibili.
Impossibile visualizzare questa immagine	Stete cercando di riprodurre un'immagine in un formato non supportato dalla fotocamera. L'immagine potrebbe essere accessibile da un computer.
Nessuna scheda in fotocamera	Nella fotocamera non è inserita una scheda di memoria.
Errore nella scheda di memoria	La scheda di memoria ha un problema, per cui non sono possibili acquisizioni e riproduzioni di immagini. L'immagine potrebbe essere accessibile da un computer. Mancata inizializzazione della funzione Eye-Fi usando la scheda Eye-Fi. Premete  .
Scheda di memoria non è formattata	La scheda di memoria inserita non è formattata o è stata usata in precedenza su un altro dispositivo non compatibile con questa fotocamera. Usate la scheda dopo averla formattata con questa fotocamera.
Scheda bloccata	La sicura di protezione alla scrittura della scheda di memoria inserita è in posizione di blocco. (p.109)
Questa immagine non può essere ingrandita	Si sta cercando di ingrandire un'immagine che non lo consente.

Messaggi di errore	Descrizione
Questa immagine è protetta	Si sta cercando di eliminare un'immagine protetta. Rimuovete la protezione dall'immagine. (p.82)
Livello di carica della batteria insufficiente per attivare Pixel Mapping	Appare durante il Pixel Mapping, la Pulizia sensore o cercando di aggiornare il firmware se la carica della batteria è insufficiente. Installate una batteria ben carica.
Livello di carica batteria insufficiente per pulire il sensore	
Carica della batteria insufficiente per aggiornare il firmware	
Impossibile aggiornare il firmware. Problema con il file di aggiornamento del firmware	Impossibile aggiornare il firmware. Il file di aggiornamento è danneggiato. Provate a scaricarlo di nuovo.
La cartella non può essere creata	È stato raggiunto il numero massimo per una cartella (999) e non si possono salvare altre immagini. Inserite una nuova scheda di memoria o formattate la scheda.
L'immagine non verrà registrata	L'immagine non può essere salvata a causa di un errore sulla scheda di memoria.
L'operazione non può essere completata correttamente	La fotocamera non è stata in grado di regolare il bilanciamento del bianco manuale. Ritentate l'operazione.
Non si possono selezionare altre immagini	State tentando di selezionare un numero di immagini superiore al massimo per le funzioni riportate di seguito. <ul style="list-style-type: none"> • Seleziona ed Elimina • Copia immagine • Indice • Conversione RAW • Proteggi • Trasferim. immagine Eye-Fi

Messaggi di errore	Descrizione
Nessuna immagine da elaborare	Non ci sono immagini da elaborare con la funzione Filtro digitale o Conversione RAW.
Questa immagine non può essere elaborata	Appare se si tentano operazioni come Ridimensiona, Ritaglio, Filtro digitale, Editing filmati, Conversione RAW o Salva come bilanc.manuale per immagini riprese con altre fotocamere, o quando si tenta di ridimensionare o ritagliare immagini con file di dimensioni già minime.
Impossibile creare una immagine	La creazione di un'immagine per stampa indice non è riuscita.
Questa funzione non è disponibile nel modo corrente	State cercando di usare una funzione non disponibile per il modo di esposizione impostato.
La fotocamera si spegne per prevenire danni da surriscaldamento	La fotocamera sta per spegnersi per una temperatura interna eccessiva. Lasciate la fotocamera spenta per un tempo adeguato a raffreddarsi prima di riaccenderla.
Impostate la comunicazione Eye-Fi su "SELECT"	Non è possibile trasferire le immagini quando [Modalità operativa] non è impostata su [SELECT] in [Scheda mem. wireless] del menu 3. (p.85)
Immagine non trovata	Non sono presenti immagini che si possano trasferire usando una scheda Eye-Fi.
Non si può selezionare	Questa cartella non può essere selezionata perché il numero di file supera il massimo consentito.

Caratteristiche principali

Descrizione del modello

Tipo	Reflex digitale TTL autofocus con esposizione automatica e flash incorporato estraibile P-TTL
Montatura obiettivi	Attacco a baionetta PENTAX KAF2 (montatura K con presa di forza AF, contatti di informazione obiettivo e contatti di potenza)
Obiettivi compatibili	Obiettivi in montatura KAF3, KAF2 (compatibile power zoom), KAF, KA

Acquisizione immagine

Sensore immagine	Filtro di colore primario, CMOS, Dimensioni: 23,5 x 15,6 (mm)
Pixel effettivi	Circa 24,35 megapixel
Pixel totali	Circa 24,71 megapixel
Rimozione polvere	Pulizia del sensore immagine tramite vibrazioni a ultrasuoni "DR II" con funzione Dust Alert
Sensibilità (Standard in uscita)	ISO AUTO/da 100 a 51200 (incrementi EV impostabili su 1 EV, 1/2 EV o 1/3 EV)
Stabilizzatore immagine	Sistema a spostamento del sensore (SR: Shake Reduction)
Simulatore filtro AA	Riduzione del moiré tramite unità SR: Tipo1/Tipo2/OFF

Formati file

Formati di registrazione	RAW (PEF/DNG), JPEG (Exif 2.30), conforme DCF2.0
Pixel registr.	JPEG: (24M: 6016x4000), (14M: 4608x3072), (6M: 3072x2048), (2M: 1920x1280) RAW: (24M: 6016x4000)
Qualità	RAW (14bit): PEF, DNG JPEG: ★★ (Ottima), ★★ (Migliore), ★ (Buona), Disponibile acquisizione simultanea RAW + JPEG
Spazio colore	sRGB, AdobeRGB

Supporti di memorizzazione	Schede di memoria SD, SDHC, SDXC (compatibile UHS-I), schede Eye-Fi, Flucard
Doppio slot per schede	Uso sequenziale, Salva su entrambe, Separa RAW/JPEG, possibilità di copiare le immagini tra gli slot
Cartelle di archiviazione	Nome cartella: Data (100_1018, 101_1019...) o nome assegnato dall'utente (predefinito: PENTX)
File di archiviazione	Nome file: nome assegnato dall'utente (predefinito: IMG*****) Numero file: Numerazione sequenziale, Ripristino

Mirino

Tipo	Mirino a pentaprisma
Copertura (Campo inquadrato)	Circa 100%
Ingrandimento	Circa 0,95x (50 mm F1,4 all'infinito)
Estrazione pupillare	Circa 20,5 mm (dalla finestrella di visione), Circa 22,3 mm (dal centro ottico)
Regolazione diottrica	Da -2,5 a +1,5 m ⁻¹ circa
Schermo di messa a fuoco	Schermo intercambiabile di tipo Natural-Bright-Matte III

Live View

Tipo	Metodo TTL tramite sensore immagine CMOS
Sistema di messa a fuoco	Rilevamento del contrasto: (Face Detection, Inseguimento, Punti AF multipli, Selezione, Spot) Evidenzia fuoco (Focus Peaking): ON/OFF
Display	Campo inquadrato: circa 100%, Visione ingrandita (2x, 4x, 8x, 10x), Visualizzazione griglia (Griglia 4 x 4, Sezione aurea, Visualizzazione scala), Istogramma, Avviso alteluci, Regolazione della composizione

Monitor LCD

Tipo	LCD a colori TFT ad ampio angolo di visione con trattamento AR e vetrino senza aria interposta
Dimensioni	3,2 pollici (proporzioni 3:2)

Punti	Circa 1.037.000 punti
Regolazione	Regolabile come luminosità, saturazione e colori

Bilanciamento bianco

Tipo	Metodo che usa una combinazione di sensore immagine CMOS e sensore di rilevamento della sorgente luminosa
Bilanciamento bianco	Bilanciamento automatico, Bilanc. automatico multiplo, Luce solare, Ombra, Nuvoloso, Fluorescente (D : Colori giorno, N : Bianco giorno, W : Bianco freddo, L : Bianco caldo), Tungsteno, Flash, CTE , Bilanciamento manuale (fino a 3 impostazioni), Temperatura di colore (fino a 3 impostazioni), Copiare le impostazioni di bilanciamento del bianco di un'immagine ripresa
Regolazione fine	Regolabile in ± 7 passi sull'asse A-B e sull'asse G-M

Sistema autofocus

Tipo	Autofocus TTL a rilevamento di fase
Sensore AF	SAFOX 11, 27 punti (25 punti di tipo a croce al centro)
Luminosità operative	Da EV -3 a 18 (ISO100, a temperatura normale)
Modi AF	AF singolo (A.F.S.), AF continuo (A.F.C.), AF a selezione automatica (A.F.A.) Operatività di messa fuoco personalizzabile
Modi di selezione del punto AF	Spot, Selezione, Area AF allargata (S, M, L), Selezione zona, Auto (27 punti AF)
Illuminatore AF	Illuminatore AF dedicato a LED

Controllo dell'esposizione

Tipo	Misurazione TTL a tutta apertura tramite sensore RGB da 86.000 pixel, Modalità di misurazione: Misurazione multi-zona, Misurazione ponderata al centro, Misurazione spot
Campo di misurazione	Da EV -3 a 20 (ISO100 con 50mm F1,4)

Modalità di ripresa	Verde, Programma, Priorità alla sensibilità, Priorità ai tempi, Priorità ai diaframmi, Priorità ai tempi e diaframmi, Manuale, Posa B, Tempo sincro-X flash, USER1, USER2, USER3
Compensazione EV	± 5 EV (si possono selezionare incrementi di 1/3 EV o 1/2 EV)
Blocco AE	Tipo a pulsante (durata: doppia rispetto al tempo di attivazione dell'esposimetro selezionato nelle impostazioni personalizzate); continua finché viene premuto a metà corsa il pulsante di scatto.

Otturatore

Tipo	Otturatore sul piano focale a tendine verticali con controllo elettronico
Tempo di posa	Automatico: da 1/8000 a 30 secondi, Manuale: da 1/8000 a 30 secondi (incrementi di 1/3 EV o 1/2 EV), Posa B

Modi di scatto

Selezione del modo	Fotografie: Scatto singolo, Continuo (H, M, L), Autoscatto (12 sec, 2 sec), Telecomando (subito, 3 sec, continuo), Bracketing esposizione (2, 3, o 5 fotogrammi; disponibile con autoscatto o telecomando), Scatto con specchio sollevato (disponibile con telecomando), Esposizione multipla (disponibile con autoscatto o telecomando), Ripresa intervallata, Composito intervallato Filmati: Telecomando, Filmato intervallato
Scatti continui	Massimo circa 8,3 fps, JPEG (□): ★★★ in Continuo H); fino a circa 60 fotogrammi, RAW: fino a circa 23 fotogrammi Massimo circa 4,5 fps, JPEG (□): ★★★ in Continuo M); fino a circa 100 fotogrammi, RAW: fino a circa 32 fotogrammi Massimo circa 3,0 fps, JPEG (□): ★★★ in Continuo L); fino a circa 200 fotogrammi, RAW: fino a circa 52 fotogrammi *Impostando la sensibilità su ISO100.
Esposizione multipla	Modo Composito: Additivo, Medio, Luminoso Numero di scatti: da 2 a 2000 immagini

Ripresa intervallata	Fotografie: Intervallo: da 2 sec. a 24 ore, Numero scatti: da 2 a 2000 immagini, Intervallo avvio: Subito, Ora imp. Filmati: Risoluzione: 4K / FULL HD / HD , Intervallo: da 2 sec. a 1 ora, Durata registrazione: da 14 sec. a 99 ore, Intervallo avvio: Subito, Ora imp.
----------------------	---

Flash incorporato

Tipo	Flash P-TTL incorporato retraibile Numero Guida: circa 13 (ISO 100/m) Angolo di copertura: equivalente a un obiettivo da 28 mm nel formato 35 mm
Modi flash	Flash automatico (Modalità verde), Flash attivato, Riduzione occhi rossi, Sincro su tempi lenti, Sincro seconda tendina., Attivazione manuale del flash (da FULL a 1/128) Le sincronizzazioni veloci e wireless sono disponibili con flash esterni dedicati.
Tempo sincro flash	1/180 di secondo
Compensazione esposizione flash	Da -2,0 a +1,0 EV

Funzioni di ripresa

Immagine personal.	Brillante, Naturale, Ritratto, Paesaggio, Vivace, Radioso, Attenuato, Ometti sbianca, Film Invertibile (Dia), Monocromatica, Cross Processing
Cross Processing	Casuale, Preimpostato 1-3, Preferita 1-3
Riduzione rumore	NR con tempi lenti, NR alti ISO
Impostazioni per la gamma dinamica	Correzione alteluci, Correzione ombre
Correzione obiettivo	Correzione distorsione, Correzione aberrazione cromatica laterale, Correzione illuminazione periferica
Filtro digitale	Estrazione colore, Camera giocattolo, Retro, Alto contrasto, Ombreggiatura, Inverti colore, Colore unico forte, Monocromatico forte

Ripresa HDR	Auto, Tipo 1, Tipo 2, Tipo 3 Valore del bracketing esposizione regolabile Auto allinea (correzione automatica della composizione)
Correzione orizzonte	SR On: corregge fino a 1 grado, SR Off: corregge fino a 2 gradi
Regolazione composizione	Campo di regolazione $\pm 1,5$ mm alto, basso, sinistra o destra (± 1 mm in caso di rotazione); consentita rotazione di ± 1 grado
Livella elettronica	Visualizzata nel mirino e sul pannello LCD (solo inclinazione orizzontale); visualizzata sul monitor LCD (inclinazione orizzontale e verticale)

Filmato

Formati file	MPEG-4 AVC/H.264 (MOV) *Motion JPEG (AVI) per registrazione filmato intervallato
Pixel registr.	FULL HD (1920x1080, 60i/50i/30p/25p/24p) HD (1280x720, 60p/50p/30p/25p/24p)
Sonoro	Microfono mono incorporato, presa per microfono esterno (compatibile con registrazione stereo) Regolazione del livello di registrazione del suono
Durata registrazione	Fino a 25 minuti; interrompe automaticamente la registrazione se la temperatura interna della fotocamera è eccessiva.
Immagine personal.	Brillante, Naturale, Ritratto, Paesaggio, Vivace, Radioso, Attenuato, Ometti sbianca, Film Invertibile (Dia), Monocromatica, Cross Processing
Cross Processing	Casuale, Preimpostato 1-3, Preferita 1-3
Filtro digitale	Estrazione colore, Camera giocattolo, Retro, Alto contrasto, Ombreggiatura, Inverti colore, Colore unico forte, Monocromatico forte
Ripresa HDR *disponibile solo per registrazione filmato intervallato	Auto, Tipo 1, Tipo 2, Tipo 3, Regolazione del valore bracketing esposizione

Funzioni di riproduzione

Visione in riproduzione	Scatto singolo, visualizzazione immagine multipla (6, 12, 20, 35, 80 miniature), visualizzazione ingrandita (fino a 16x, visualizzazione 100% e zoom veloce), rotazione immagine, istogramma (istogramma Y, istogramma RGB), avviso alteluci, autorotazione immagine, visualizza info dettagliate, informazioni copyright (fotografo, detentore copyright), visualizzazione per cartelle, visualizzazione calendario in striscia, presentazione, GPS (latitudine, longitudine, altitudine, Coordinated Universal Time (UTC))
Elimina	Singola immagine, tutte le immagini, selezione ed elimina, cartella, revisione immagine
Filtro digitale	Regolazioni di base, Estrazione colore, Camera giocattolo, Retro, Alto contrasto, Ombreggiatura, Inverti colore, Colore unico forte, Monocromatico forte, Espansione tonale, Filtro Schizzo, Acquerello, Pastello, Posterizzazione, Miniatura, Soft, Effetto stelle, Fish-eye, Slim
Conversione RAW	Opzioni di conversione: Selezione singola immagine, Selezione immagini multiple, Selez. una cartella Parametri di conversione: Formato file (JPEG/TIFF), Proporzioni, Pixel registrati JPEG, Qualità JPEG, Spazio colore, Correzione distorsione, Corr. aberr. crom. lat., Corr. illumin. periferica, Correz. frange di colore, Filtro digitale, HDR, Bilanciamento bianco, Immagine personal., Sensibilità ISO, NR alti ISO, Correzione ombre
Modifica	Correggi colore moiré, Ridimensiona, Ritaglio (si possono modificare le proporzioni e correggere l'inclinazione), Indice, Editing filmati (divisione di filmati ed eliminazione di segmenti indesiderati), Salvataggio di foto JPEG da un filmato, Salva dati RAW, Copia immagine, Trasferimento immagine Eye-Fi

Personalizzazione

Modo USER	Si possono salvare fino a 3 impostazioni.
Funzioni di personalizzazione	27 voci
Memoria	11 voci

Programmazione ghiera elettronica/ Personalizzazioni e pulsante	Pulsante (RAW) : Formato file premendo, Bracketing esposizione, Anteprima ottica, Anteprima digitale, Shake Reduction, Illuminazione pannello LCD Pulsante (S) : Abilita AF1, Abilita AF2, Annulla AF Ghiera elettroniche (anteriore/posteriore): personalizzabili per ciascun modo di esposizione.
Dimensioni testo	Standard, Grande
Ora mondiale	Impostazioni Ora mondiale per 75 città (28 fusi orari)
Language	(Dipende dalla nazione o area geografica)
Regolazione AF fine	±10 passi, regolazione per tutti gli obiettivi o per singoli obiettivi (se ne possono salvare fino a 20)
Informazioni copyright	Nomi per "Fotografo" e "Detentore copyright" inclusi nel file immagine. La storia delle revisioni si può controllare col software in dotazione.

Alimentazione

Tipo di batteria	Batteria ricaricabile Li-ion D-L190
Adattatore a rete	Kit adattatore a rete K-AC132 (opzionale)
Durata della batteria	Numero di immagini registrabili: (con uso del flash al 50%): circa 560 immagini, (senza usare il flash): circa 720 immagini Tempo di riproduzione: circa 370 minuti * Verificato in conformità con le norme CIPA usando una batteria a ioni di litio a piena carica alla temperatura di 23°C. I risultati effettivi possono variare in base alle condizioni/circostanze della ripresa.

Interfacce

Porta di collegamento	USB 3.0 (micro B), presa per alimentazione esterna, connettore per cavo di scatto, presa sincro X, connettore uscita HDMI (tipo D), ingresso microfono stereo, presa per cuffia
Collegamento USB	MSC/PTP

Dimensioni e peso

Dimensioni	Circa 131,5 mm (L) × 100 mm (A) × 77,5 mm (P) (escluse sporgenze)
Peso	Circa 800 g (con batteria dedicata e scheda di memoria SD), Circa 715 g (solo corpo macchina)

Accessori

In dotazione	Cinghia O-ST132, Coprioculare ME, Batteria ricaricabile Li-Ion D-LI90, Caricabatteria D-BC90, Cavo di alimentazione AC, Software (CD-ROM) S-SW140 <Montati sulla fotocamera> Conchiglia oculare F _s , Coperchietto del contatto caldo F _k , Tappino della presa sincro 2P, Tappo della baionetta, Copertura dei terminali per portabatteria
Software	Digital Camera Utility 5

Accessori opzionali

Dispositivo GPS	O-GPS1: Dati GPS (latitudine, longitudine, altitudine, ora (UTC)), Bussola elettronica, ASTROTRACER
Flucard	Ripresa a distanza, navigazione immagini

Indicazione della capacità di memorizzazione delle immagini e autonomia in riproduzione

(Usando una batteria a piena carica)

Batteria	Temperatura	Ripresa normale	Fotografia con il flash		Autonomia in riproduzione
			Uso al 50%	Uso al 100%	
D-LI90	23°C	720	560	460	370 minuti

- La capacità di memorizzare le immagini è basata sulle condizioni di misurazione secondo gli standard CIPA (registrazione normale e flash usato nel 50% degli scatti), mentre gli altri dati si basano sulle nostre condizioni di misurazione. Nell'uso pratico si possono avere deviazioni dai dati riportati a seconda della modalità di ripresa selezionata e delle condizioni di ripresa.

Capacità indicativa di memorizzazione immagini per formato

(Usando una scheda di memoria da 2 GB)

Pixel registr.	Qualità JPEG			RAW
	★★★	★★	★	
24M	111	252	495	37
14M	189	423	819	–
6M	418	917	1707	–
2M	1024	2119	3615	–

- Il numero di immagini memorizzabili può variare in base a soggetto, condizioni di ripresa, modalità di ripresa selezionata, scheda di memoria, ecc.

Elenco delle città dell'ora mondiale

Le città riportate di seguito si possono impostare come Partenza e Destinazione.

Area geografica	Città
America Settentrionale	Honolulu, Anchorage, Vancouver, San Francisco, Los Angeles, Calgary, Denver, Chicago, Miami, Toronto, New York, Halifax
America Centrale e Meridionale	Città del Messico, Lima, Santiago, Caracas, Buenos Aires, Sao Paulo, Rio de Janeiro
Europa	Lisbona, Madrid, Londra, Parigi, Amsterdam, Milano, Roma, Copenhagen, Berlino, Praga, Stoccolma, Budapest, Varsavia, Atene, Helsinki, Mosca
Africa/ Medio Oriente	Dakar, Algeri, Johannesburg, Istanbul, Il Cairo, Gerusalemme, Nairobi, Jeddah, Teheran, Dubai, Karachi, Kabul, Male, Delhi, Colombo, Kathmandu, Dacca

Area geografica	Città
Estremo Oriente	Yangon, Bangkok, Kuala Lumpur, Vientiane, Singapore, Phnom Penh, Ho Chi Minh, Jakarta, Hong Kong, Pechino, Shanghai, Manila, Taipei, Seoul, Tokyo, Guam
Oceania	Perth, Adelaide, Sydney, Noumea, Wellington, Auckland, Pago Pago

Ambiente operativo per la connessione USB e Software in dotazione

Con il software in dotazione "Digital Camera Utility 5", è possibile convertire i file RAW, effettuare regolazioni del colore e verificare i dati di ripresa su un computer. Installate il software dal CD-ROM (S-SW140) fornito. Per collegare la fotocamera a un computer o usare il software, si raccomandano i requisiti di sistema riportati di seguito.

Windows

Sistema operativo	Windows 8 (32 bit/64 bit) / Windows 7 (32 bit/64 bit) / Windows Vista (32 bit/64 bit), Windows XP SP3 (32 bit)
Processore	Intel Core 2 Duo o superiore
RAM	Almeno 2 GB
Spazio su disco fisso	Installazione e avvio del programma: almeno 100 MB di spazio disponibile Salvataggio file immagine: Circa 10 MB per file (JPEG) / circa 30 MB (RAW)
Monitor	1280×1024 punti, full color a 24 bit o superiore







Macintosh

Sistema operativo	Mac OS X 10.8 / 10.7 / 10.6
Processore	Intel Core 2 Duo o superiore
RAM	Almeno 2 GB
Spazio su disco fisso	Installazione e avvio del programma: almeno 100 MB di spazio disponibile Salvataggio file immagine: Circa 10 MB per file (JPEG) / circa 30 MB (RAW)
Monitor	1280×1024 punti, full color a 24 bit o superiore

Memo

- QuickTime è richiesto per riprodurre i filmati trasferiti a un computer. Potete scaricarlo dal seguente sito: <http://www.apple.com/quicktime/download/>

Simboli

 , menu 21
 , menu 25
 , menu 26
 , menu 27
C , menu 29
 , modo 45
 , modalità 38

A

Acquerello (Filtro digitale) 74
Adattatore a rete 35
AE con priorità a tempi e diaframmi 43
AE con priorità ai diaframmi 43
AE con priorità ai tempi 43
AE con priorità alle sensibilità 43
AE-L con AF bloccato 29
AF a contrasto 52
AF a rilevamento del contrasto 50
AF con telecomando 56
A.F.A. 51
A.F.C. 51
A.F.S. 51
Aggiornamento del firmware 29
Alimentazione 36
Alto contrasto (Filtro digitale) 63, 74
Ambiente operativo 103
Anteprima 53

Anteprima digitale 53
Anteprima ottica 53
Apertura di diaframma 43
Apparecchio audiovisivo 70
Area AF 52
Area AF allargata (Punto AF) 51
ASTROTRACER 93
Attenuato (Immagine personalizzata) 62
Attivazione manuale del flash 49
Auto (Punto AF) 51
Autofocus 52
Autofocus TTL a rilevamento di fase 50
Autorotaz. immagine 70
Autorotazione schermo 12
Av , modo 43
Avviso alteluci 22, 26
Avviso polvere 95
Azione 1° fotogr. in A.F.C 51
Azione in A.F.C Scatti cont 51

B

B , modo 43
Batteria 33
Bilanc. bianco con flash 60
Bilanc. luce al tungsteno 60
Bilanciamento bianco 59

Bilanciamento manuale 60
Bracketing esposizione 56
Brillante (Immagine personalizzata) 62
Bussola elettronica 12, 93

C

Cambiare le dimensioni delle immagini 72
Camera giocattolo (Filtro digitale) 63, 74
Campo di regolazione WB 60
Capacità di memorizzazione immagini 102
Caratteristiche tecniche 98
Catch-in focus 31
Cinghia 32
Collega AE e punto AF 48
Collegamento USB 94, 103
Colore display 27
Colore unico forte (Filtro digitale) 63, 74
Compens. autom. EV 29
Compensazione EV 44
Compensazione flash 49
Composito intervallato 58
Computer 71
Connettore USB 71

Contatti dell'impugnatura portabatteria 7
Contatti informazione obiettivo 7
Contrasto 62
Conversione RAW 77
Convertire immagini RAW 77
Copia immagine 72
Coprioculare ME 55
Cornice AF 39, 40
Corr. aberr. chrom. lat. 65
Corr. illumin. periferica 65
Correggi colore moiré 73
Correz. frange di colore 77
Correzione alteluci 64
Correzione delle immagini 64
Correzione distorsione 65
Correzione obiettivo 65
Correzione ombre 64
Correzione orizzonte 22
Crea nuova cartella 84
Cross Processing (Immagine personalizzata) 62
CTE 60
Cuffia 46

- D**
Destinazione 82
Detentore
copyright 86
Diffusore acustico 7
Digital Camera
Utility 5 103
Dimensioni testo 37
Direzione di rotazione 79
Display LCD 27
DNG 42
- E**
Editing filmati 76
Effetti sonori 27
Effetto stelle
(Filtro digitale) 74
Elaborazione
delle immagini 72
Elimina 41
Elimina tutte immagini 26
Espansione tonale
(Filtro digitale) 74
Esposizione automatica
programmata 43
Esposizione
manuale 43
Esposizione multipla 57
Estrazione colore (Filtro
digitale) 63, 74
Etichetta di volume 38
Evidenzia fuoco 52
- F**
Face Detection
(AF a contrasto) ... 52
File n° 85
Film Invertibile (Dia)
(Immagine
personalizzata) 62
Filmato intervallato 59
- Filmato, menu 25
Filtro 63, 74
Filtro digitale 63, 74
Firmware 29
Fish-eye
(Filtro digitale) 74
Flash 92
Flash attivato 48
Flash automatico 48
Flash esterno 92
Flash incorporato 48
Flucard 35, 86
Formato file 42
Formato file
premando 80
Formatta 38
Fotografia di corpi
celesti 93
Fotografo 86
Frame rate 42
- G**
Gamma dinamica 64
GARANZIA 112
Ghiera dei modi 39
Ghiera di regolazione
diottrica 16
- I**
Illuminatore AF 7, 51
Illuminazione pannello
LCD 17, 80
Immagine personal. 62
Impos. Person., menu 29
Impost. ripresa filmati 42
Impost. ripresa foto 42
Imposta esposizione 45
Impostazione AF.S 51
Impostazione
AUTO ISO 47
- Impostazione
della lingua 36
Impostazione ora 82
Impostazioni
D-Range 64
Impostazioni iniziali 36
Impostazioni
visual. LCD 27
Incrementi
di esposizione 44
Incrementi
di sensibilità 47
Indicatore del piano
immagine 7
Indicatore di messa
a fuoco 39
Indice 75
Indice di montaggio
dell'obiettivo 7, 32
Info/Opzioni firmware 29
Informazioni
copyright 86
Ingrandisci 41
Inizializzare una scheda
di memoria 38
Inseguimento
(AF a contrasto) ... 52
Inserimento testo 82
Inserire focale ob. 90
Inverti colore (Filtro
digitale) 63, 74
Istogramma
Luminosità 15
- J**
JPEG 42
- K**
Kelvin 61
- L**
Language/言語 36
Levetta di sblocco
della ghiera
dei modi 39
Live View 11, 22, 40
Livella elettronica 12, 18
Livello registraz.
suono 25, 45
Lunghezza focale
dell'obiettivo 90
- M**
M, modo 43
Macintosh 103
Mantieni stato AF 51
Memoria 83
Menu 20
Messa in carica
della batteria 33
Messaggi di errore 96
Metodo fuoco 50
Microfono 7, 46
Miniatura
(Filtro digitale) 74
Mired 61
Mirino 16, 39
Misurazione AE 48
Misurazione media
ponderata
al centro 48
Misurazione
multi-zona 48
Misurazione Spot 48
Modalità di ripresa 43
Modalità di scatto 54
Modalità di standby 10
Modalità verde 38
Modo AF 50, 52
Modo automatico
(Modo AF) 51

Modo continuo (Modo AF)	51	Operatività delle ghiera elettroniche	79	Prog. ghiera elettronica	79	Revisione	23, 39
Modo di riproduzione	40	Opz. scheda di memoria	42	Proporzioni	73, 77	Riceivere telecomando	7
Modo esposizione	43, 82	Opzioni per la posa B	29	Proteggi	83	Rid. occhi rossi	48
Modo Filmato	45	Ora leg. (ora legale)	83	Proteggi tutte le immagini	26	Ridimension. automatico	87
Modo singolo (Modo AF)	51	Ora mondiale	82	PTP	94	Ridimensiona	72
Modo USER	81	Ordine di bracketing	56	Pulizia sensore	95	Riduzione rumore	47
Monitor	9	P		Pulsante AF	79	Riduzione sfarfallio	28
Monocromatica (Immagine personalizzata)	62	P , modo	43	Pulsante di blocco della ghiera dei modi	39	Riferimento per la ghiera	39
Monocromatico forte (Filtro digitale)	63, 74	Paesaggio (Immagine personalizzata)	62	Pulsante di sblocco obiettivo	32	Riga Programma	44
Motion JPEG	59	Palette dei modi di riproduzione	67	Pulsante RAW/Fx	79	Rimozione polvere	94
Movie SR	25	Pannello di controllo	11, 19	Pulsanti	8	Ripresa con autoscatto	55
MSC	94	Pannello LCD	17	Punti AF multipli (AF a contrasto) ...	52	Ripresa con telecomando	55
N		Param. Cattura, menu	21	Punto AF	51	Ripresa HDR	64
Naturale (Immagine personalizzata)	62	Parametri AUTO ISO	47	Partenza	36, 82	Ripresa intervallata	57
Nitidezza	62	Passi temperatura colore	60	Pastello (Filtro digitale)	74	Ripristina	28, 31
Nome cartella	84	PEF	42	Personalizza comandi	79	Riproduzione continua	70
Nome file	85	Personalizzazione	79	Pixel Mapping	95	Riproduzione, menu	26
Nomi delle città	36, 102	Pixel registr.	42	Posa B	43	Ritaglio	73
NR alti ISO	47	Posa verticale	12	Posteriorizzazione (Filtro digitale)	74	Ritratto (Immagine personalizzata)	62
NR con tempi lenti	22	Preferenze, menu	27	Preferenze, menu	27	Rotazione delle immagini	70
Numeraz. sequenziale	85	Presenza di forza AF	7	Presenza di forza AF	7	S	
Numero guida	49	Presenza sincro X	93	Presentazione	70	Salva come bilanc.manuale	61
O						Salva Cross Processing	63
Obiettivo	32, 89					Salva dati rotazione	70
Obiettivo con ghiera dei diaframmi	91					Salva i dati RAW	23, 41
Ombreggiatura (Filtro digitale)	63, 74					Salva locazione menu	20
Ometti sbianca (Immagine personalizzata)	62					Scatti continui	55
Operatività del pulsante verde	79						

Scatto con specchio	
sollevato	56
Scatto e bracketing	56
Scatto in carica	49, 55
Scheda di memoria	35
Scheda	
di memoria SD	35
Scheda Eye-Fi	35, 86
Scheda mem.	
wireless	86
Schermata di selezione	
del tipo di	
visualizzazione	68
Schermata di selezione per	
la visualizzazione dei	
dati di ripresa	12
Schermata di selezione	
per la visualizzazione	
delle informazioni	
di riproduzione	13
Schermo di stato	10
Schizzo	
(Filtro digitale)	74
Selettore	
anteprima	53, 79
Selettore della messa	
a fuoco	38, 50
Selettore Foto/Filmati	38
Selez. batterie	34
Selezione ed Elimina	68
Selezione	
(AF a contrasto)	52
Selezione zona	
(Punto AF)	51
Sensibilità	47
Sensibilità ISO	47, 77
Shake Reduction	23
Simulatore filtro AA	
(Anti-Alias)	66
Sincro ora GPS	93

Sincro seconda	
tendina	49
Sincro su tempi lenti	48
Slim (Filtro digitale)	74
Slitta a contatto caldo	7
Soft (Filtro digitale)	74
Software in dotazione ...	103
Sonoro	45
Sovrapponi area AF	16
Spazio colore	30, 85
Specchio reflex	7
Spegnim. autom.	36
Spia dell'autoscatto	7
Spia di accesso	
alla scheda	7
Spot (AF a contrasto)	52
Spot (Punto AF)	51
SV , modo	43

T	
Tasti diretti	19
TAv , modo	43
Temperatura	
di colore	61
Tempo di posa	43
Tempo di registrazione	
rimanente	45
Tempo lett. esposim.	29
Tempo sincro-X flash	43
Terminale per	
cavo di scatto	7
Tipo di finitura	
dell'immagine	62
Trasferim. immagine	
Eye-Fi	86
Trasmissione Wi-Fi	86
Trattamento	
delle immagini	72
Tv , modo	43

U

Unità GPS	93
Uscita HDMI	71
Uso ghiera apertura	91

V

Visualizza calendario	
e striscia	69
Visualizza guida	27, 39
Visualizza info	
dettagliate	14
Visualizza	
istogramma	15, 22
Visualizza istogramma	
RGB	15
Visualizzazione	
di miniature	68
Visualizzazione	
di più immagini	68
Visualizzazione	
di una singola	
immagine	13, 40
Visualizzazione	
griglia	22
Visualizzazione	
miniature	41
Visualizzazione	
per cartelle	69
Vivace (Immagine	
personalizzata)	62

W

Windows	103
Wireless (Flash)	49
Wireless LAN	86

X

X , modo	43
-----------------------	----

Z

Zoom veloce	26
-------------------	----

Utilizzo sicuro della fotocamera

Sebbene la fotocamera sia stata progettata con particolare attenzione alla sicurezza, durante il suo utilizzo vi richiediamo la massima attenzione alle voci contrassegnate dai simboli riportati di seguito.



Avvertenza

Questo simbolo indica prescrizioni il cui mancato rispetto potrebbe causare lesioni personali serie.



Attenzione

Questo simbolo indica prescrizioni il cui mancato rispetto potrebbe causare lesioni personali di lieve o media entità o perdite materiali.

Precauzioni riguardanti la fotocamera



Avvertenza

- Non cercate mai di smontare l'apparecchio o di modificarlo. All'interno della fotocamera sono presenti circuiti ad alto voltaggio che potrebbero provocare forti scariche elettriche.
- Non toccate mai i componenti interni della fotocamera eventualmente esposti a seguito di cadute o rotture di varia natura: c'è il rischio di subire forti scariche elettriche.
- Non puntate la fotocamera al sole o altre forti sorgenti di luce mentre fotografate e non lasciate la fotocamera esposta alla luce solare diretta senza il copriobiettivo. Questo potrebbe causare malfunzionamenti della fotocamera o un incendio.
- Non guardate il sole o altre forti sorgenti di luce attraverso l'obiettivo della fotocamera. Questo potrebbe provocare danni alla vista o perdita della visione.
- Se dovete rilevare irregolarità nell'uso, come fumo o un odore inconsueto, interrompete immediatamente l'uso, rimuovete la batteria o l'adattatore a rete e contattate il più vicino centro assistenza. Proseguire nell'uso può provocare un incendio o una scarica elettrica.



Attenzione

- Evitate di coprire il flash con un dito durante l'uso. Potreste ustionarvi.
- Evitate di coprire il flash con gli abiti durante l'uso. Potrebbero scolorirsi.
- Alcune parti della fotocamera possono surriscaldarsi durante l'utilizzo. Per evitare i rischi di leggere ustioni, è necessario maneggiare l'apparecchio con precauzione.
- Se il monitor dovesse danneggiarsi, prestate attenzione ai frammenti di vetro. Fate anche attenzione a evitare che i cristalli liquidi entrino in contatto con epidermide, occhi e bocca.

- In base a fattori personali o condizioni fisiche, l'uso della fotocamera potrebbe causare irritazioni, eruzioni o vesciche cutanee. Se si dovessero produrre questi effetti anomali, interrompete l'utilizzo della fotocamera e consultate immediatamente un medico.

Precauzioni riguardanti il caricabatteria e l'adattatore di rete



Avvertenza

- Utilizzate esclusivamente il caricabatteria e l'adattatore a rete dedicati a questa fotocamera, con alimentazione e tensione adeguate. L'utilizzo di caricabatteria o adattatori a rete non dedicati a questa fotocamera o l'utilizzo del caricabatteria o dell'adattatore a rete specifico con un'alimentazione o una tensione non adeguata possono provocare incendi, scariche elettriche o guasti alla fotocamera. Il voltaggio specificato è di 100 - 240V AC.
- Non cercate mai di smontare l'apparecchio o di modificarlo. Queste operazioni potrebbero provocare incendi o scariche elettriche.
- Se il prodotto emette fumo o un odore inconsueto, o nel caso si manifesti una qualunque altra irregolarità di funzionamento, interrompete subito l'utilizzo e consultate il più vicino centro assistenza. Proseguire nell'uso può provocare un incendio o una scarica elettrica.
- Se dovesse penetrare acqua all'interno del prodotto, consultate il più vicino centro assistenza. Proseguire nell'uso può provocare incendi o scariche elettriche.
- Notando lampi o udendo tuonare durante l'uso del caricabatteria o dell'adattatore a rete, scollegate l'alimentazione e interrompete l'uso del dispositivo. Proseguire nell'uso può provocare danni al prodotto, incendi o scariche elettriche.
- Per prevenire incendi, nel caso che la spina fosse ricoperta di polvere, spazzolatela bene prima di inserirla in una presa di corrente.
- Per ridurre i pericoli, usate esclusivamente cavi di alimentazione certificati CSA/UL. Il cavo prescritto deve essere del Tipo SPT-2 o maggiore, con sezione minima NO.18 AWG in rame, un'estremità deve disporre di spina pressofusa (in configurazione secondo specifiche NEMA), mentre l'altra deve terminare con una presa pressofusa (con configurazione di tipo non industriale a specifiche IEC) o equivalente.



Attenzione

- Non fate gravare e non fate cadere oggetti pesanti sul cavo di collegamento a rete e non piegatelo eccessivamente. Questo potrebbe danneggiarlo. Se il cavo di collegamento a rete dovesse danneggiarsi, consultate il più vicino centro assistenza.
- Non toccate e non cortocircuitate i contatti del cavo di collegamento a rete mentre è inserito nella presa di corrente.
- Non maneggiate la spina di alimentazione con le mani bagnate. Questo potrebbe provocare una scarica elettrica.
- Non fate cadere il prodotto e non sottoponetelo a impatti violenti. Questo potrebbe causare guasti al prodotto.

- Non usate il caricabatteria D-BC90 per ricaricare batterie diverse dalla batteria ricaricabile agli ioni di litio D-LI90. Il tentativo di caricare altri tipi di batterie potrebbe causare un'esplosione, un surriscaldamento o un guasto del caricabatteria.

Informazioni sulla batteria ricaricabile a ioni di litio

Avvertenza

- Nell'eventualità che il liquido fuoriuscito dalla batteria venisse a contatto con gli occhi, sciacquateli con abbondante acqua corrente e consultate immediatamente un medico.

Attenzione

- Utilizzate esclusivamente la batteria prescritta per questa fotocamera. L'impiego di altri tipi di batterie potrebbe provocare un'esplosione o un incendio.
 - Non aprite la batteria. Tentativi di aprire una batteria possono provocare un'esplosione o una perdita di liquido elettrolitico.
 - Togliete immediatamente la batteria dalla fotocamera nel caso in cui si surriscaldi o fuoriesca fumo dall'apparecchio. In fase di rimozione, fate attenzione a non ustionarvi.
 - Evitate che cavi, mollette e altri oggetti metallici entrino in contatto con i terminali + e - della batteria.
 - Non cortocircuitate la batteria e non gettatela nel fuoco. Questo può causare un'esplosione o un incendio.
 - Se il liquido fuoriuscito dalla batteria venisse a contatto con la pelle o gli abiti, si potrebbero produrre irritazioni cutanee.
 - Nel caso, lavate accuratamente con acqua le aree interessate.
- Precauzioni per l'utilizzo della batteria D-LI90:
USATE ESCLUSIVAMENTE IL CARICABATTERIA DEDICATO.
 - RISCHIO DI INCENDI E USTIONI.
 - NON INCENERITELA.
 - NON SMONTATELA.
 - NON CORTOCIRCUITATELA.
 - NON ESPONETE LA A TEMPERATURE ECCESSIVE (60°C).
 - CONSULTATE IL MANUALE.

Mantenete la fotocamera e i relativi accessori fuori della portata dei bambini più piccoli

Avvertenza

- Non lasciate la fotocamera e i relativi accessori alla portata dei bambini più piccoli
 1. Se il prodotto dovesse cadere o venisse impiegato inavvertitamente, si potrebbero avere lesioni personali serie.

2. Avvolgere la cinghietta intorno al collo potrebbe causare soffocamento.
3. Per prevenire il rischio che i bambini piccoli ingeriscano i piccoli accessori come la batteria o le schede di memoria, teneteli fuori della loro portata. Nel caso di ingestione accidentale di un accessorio, rivolgetevi immediatamente a un medico.

Cautele durante l'impiego

Prima di usare la fotocamera

- Nei vostri viaggi, abbiate cura di portare con voi la garanzia internazionale. Vi sarà utile nel caso di problemi con la fotocamera durante la vostra permanenza all'estero.
- Nel caso la fotocamera sia rimasta inutilizzata per un periodo prolungato, verificate il corretto funzionamento, soprattutto nel caso si debbano scattare immagini importanti (come matrimoni o viaggi). Non si garantisce l'integrità delle registrazioni se non è possibile effettuare la registrazione, la riproduzione, il trasferimento dei dati al computer o altre funzioni essenziali a causa di malfunzionamenti della fotocamera o dei supporti di registrazione (schede di memoria) o simili.

Batteria e caricabatteria

- Per mantenere la batteria in condizioni ottimali, evitate di lasciarla inutilizzata a piena carica o a temperature elevate.
- Una batteria che rimanesse inserita in una fotocamera inutilizzata per lungo tempo si sovraccaricherebbe, riducendo la sua vita operativa.
- Si raccomanda di caricare la batteria il giorno del previsto utilizzo o il giorno precedente.
- Il cavo di collegamento a rete fornito con questa fotocamera è progettato esclusivamente per il caricabatteria D-BC90. Non usatelo con altri dispositivi.

Precauzioni riguardanti il trasporto e l'uso della fotocamera

- Evitate di sottoporre la fotocamera a eccessivi livelli di temperatura o umidità. Non abbandonate la fotocamera all'interno di un veicolo, perché la temperatura potrebbe risultare eccessiva.
- Evitate di sottoporre l'apparecchio a forti vibrazioni, urti o pressioni. Dovendola portare su mezzi di trasporto, proteggerla con un'imbottitura adeguata.

- Il campo delle temperature compatibili con l'impiego dell'apparecchio è compreso tra -10°C e 40°C.
- Il monitor può oscurarsi alle temperature elevate, ma recupererà la piena funzionalità col normalizzarsi della temperatura.
- La risposta del monitor può rallentare alle basse temperature. È una caratteristica normale dei cristalli liquidi e non va considerata un malfunzionamento.
- Improvvisi sbalzi di temperatura possono provocare la formazione di condensa all'interno e all'esterno dell'apparecchio. Per rendere più graduale il cambiamento di temperatura, tenete la fotocamera nella borsa o in un sacchetto di plastica, estraendola solo dopo che la sua temperatura abbia raggiunto quella dell'ambiente.
- Sporczizia, fango, sabbia, polvere, liquidi, sale e gas tossici possono provocare seri danni alla fotocamera, che va protetta contro questi agenti esterni. Se l'apparecchio si bagna, asciugatelo con cura.
- Per prevenire danni o malfunzionamenti, evitate di premere con forza eccessiva sul monitor.
- Usando un treppiede, fate attenzione a non stringere troppo la vite nell'apposito foro filettato.

Pulizia della fotocamera

- Non pulite la fotocamera con detergenti organici come solventi, alcool e benzina.
- Per rimuovere eventuale polvere accumulata sull'obiettivo usate un pennellino specifico per la pulizia delle ottiche. Non utilizzate mai bombolette spray, perché potrebbero causare danni all'obiettivo.
- Per una pulizia professionale del sensore CMOS rivolgetevi al più vicino centro assistenza. L'intervento prevede un addebito.
- Per mantenere la fotocamera in efficienza, si raccomanda un check-up ogni uno o due anni.

Conservazione della fotocamera

- Non lasciate la fotocamera vicino a conservanti o prodotti chimici. Alti livelli di temperatura e umidità possono favorire la formazione di muffe. Per lunghi periodi di inutilizzo, togliete la fotocamera dalla custodia e conservatela in un luogo asciutto e ben arieggiato.
- Evitate di utilizzare o riporre la fotocamera in ambienti soggetti a elettricità statica o interferenze elettriche.
- Evitate di utilizzare o riporre la fotocamera alla luce diretta del sole o in ambienti dove possa essere soggetta a forti sbalzi di temperatura e conseguente formazione di condensa.

Informazioni sulle schede di memoria SD

- La scheda di memoria SD è dotata di una sicura contro la scrittura dei dati. Portando l'interruttore su LOCK si impedisce la registrazione di nuovi dati sulla scheda, l'eliminazione dei dati presenti nella scheda e la formattazione della scheda da parte della fotocamera o del computer.



- La scheda di memoria SD potrebbe scottare al momento di estrarla immediatamente dopo l'uso della fotocamera.
- Non rimuovete la scheda di memoria SD e non spegnete la fotocamera durante l'accesso alla scheda. Questo potrebbe causare perdita di dati o danni alla scheda.
- Non piegate la scheda di memoria SD e non sottoponetela a forti urti. Proteggetela dall'acqua e conservatela al riparo da temperature elevate.
- Non rimuovete la scheda di memoria SD durante la formattazione. Questo potrebbe danneggiare la scheda rendendola inutilizzabile.
- Nelle circostanze che seguono, i dati presenti sulla scheda di memoria SD potrebbero venire cancellati. Non accettiamo alcuna responsabilità per la perdita di dati se
 1. la scheda di memoria SD viene utilizzata in maniera impropria dall'utente.
 2. la scheda di memoria SD viene esposta a elettricità statica o interferenze elettriche.
 3. la scheda di memoria SD è rimasta inutilizzata per un periodo prolungato.
 4. la scheda SD viene estratta o la batteria è rimossa mentre è in corso l'accesso alla scheda.
- Se la scheda di memoria SD rimane inutilizzata a lungo, i dati in essa contenuti possono diventare illeggibili. Copiate regolarmente sul computer le immagini che desiderate conservare.
- Formattate le schede di memoria SD nuove e quelle utilizzate in precedenza su altre fotocamere.
- Tenete presente che l'eliminazione dei dati presenti su una scheda di memoria SD, così come la sua formattazione, non cancella in modo definitivo i dati originali. A volte i file cancellati si possono recuperare tramite appositi software in commercio. Se intendete scartare, regalare o vendere una scheda di memoria SD dovrete verificare che i dati in essa contenuti siano eliminati; procedendo all'eventuale distruzione della scheda se questa contenesse informazioni personali o sensibili.
- La gestione dei dati presenti sulla scheda di memoria SD è sotto la responsabilità e a rischio dell'utente.

Informazioni sulle schede Eye-Fi

- Con questa fotocamera si può usare una scheda di memoria SD con funzione wireless LAN ("scheda Eye-Fi").
- Per il trasferimento di immagini tramite wireless LAN è necessario disporre di un punto di accesso wireless e di una connessione Internet. Per i dettagli, consultate il sito web Eye-Fi. (<http://www.eye.fi>)
- Usate schede Eye-Fi che siano aggiornate al firmware più recente.
- Impostate [Modalità operativa] di [Scheda mem. wireless] su [OFF], o non usate una scheda Eye-Fi dove l'uso di dispositivi wireless LAN è limitato o proibito, come sugli aerei.
- Le schede Eye-Fi si possono usare soltanto nel paese nel quale esse sono state acquistate. Vi invitiamo a osservare le leggi locali che governano l'uso delle schede Eye-Fi.
- Questa fotocamera dispone di una funzione per attivare/disattivare la funzione di comunicazione della scheda Eye-Fi, ma non garantiamo l'operatività di tutte le funzioni delle schede Eye-Fi.
- Per i dettagli sull'impiego della scheda Eye-Fi, consultate le istruzioni della scheda.
- Per qualunque malfunzionamento o problemi con le schede Eye-Fi, rivolgetevi al fabbricante della scheda Eye-Fi.

Marchi di fabbrica

Windows e Windows Vista sono marchi di fabbrica registrati di Microsoft Corporation negli Stati Uniti d'America e in altre nazioni.

Macintosh, Mac OS e QuickTime sono marchi di fabbrica di Apple Inc., registrati negli Stati Uniti e in altre nazioni.

Intel, Intel Core e Pentium sono marchi di fabbrica di Intel Corporation negli Stati Uniti e/o in altre nazioni.

Il logo SDXC è un marchio di fabbrica di SD-3C, LLC.

Eye-Fi, il logo Eye-Fi e Eye-Fi *connected* sono marchi di fabbrica di Eye-Fi, Inc.

Questo prodotto impiega tecnologia DNG su licenza di Adobe Systems Incorporated.

Il logo DNG è un marchio di fabbrica registrato o un marchio di fabbrica di Adobe Systems Incorporated negli Stati Uniti e/o in altre nazioni.

HDMI, il logo HDMI e High-Definition Multimedia Interface sono marchi di fabbrica o marchi di fabbrica registrati di HDMI Licensing, LLC negli Stati Uniti e/o in altre nazioni.

Tutti gli altri marchi di fabbrica sono di proprietà dei rispettivi detentori.

Questo prodotto supporta PRINT Image Matching III. Le fotocamere digitali, le stampanti e il software con supporto PRINT Image Matching consentono ai fotografi di ottenere immagini più fedeli ai propri obiettivi. Alcune funzioni non sono disponibili su stampanti che non sono conformi allo standard PRINT Image Matching III.

Copyright 2001 Seiko Epson Corporation. Tutti i diritti riservati. PRINT Image Matching è un marchio registrato di Seiko Epson Corporation. Il logo PRINT Image Matching è un marchio registrato di Seiko Epson Corporation.



Licenza per portafoglio di brevetti AVC

Questo prodotto è concesso in licenza ai sensi della licenza per portafoglio di brevetti AVC, per uso personale da parte di un consumatore o per altri usi nei quali non percepisce remunerazione, ai fini della (i) codifica di video in conformità allo standard AVC ("Video AVC") e/o della (ii) decodifica di video AVC codificati da un consumatore impegnato in un'attività personale e/o ottenuti da un fornitore di video autorizzato a fornire video AVC. Non viene fornita nessuna licenza esplicita o implicita per qualsiasi altro uso.

Per ulteriori informazioni è possibile contattare MPEG LA, L.L.C.
Vedere <http://www.mpegla.com>.

GARANZIA

Tutte le nostre fotocamere sono garantite, dal fabbricante o dai suoi distributori autorizzati, da difetti di fabbricazione o di materiali per il periodo di dodici mesi dalla data del vostro acquisto. Entro i termini della garanzia, le eventuali parti difettose vengono sostituite o riparate senza spese, a condizione che l'apparecchio non presenti segni di urti, danni provocati da sabbia, liquidi, fuoriuscite di acido dalle batterie, oppure sia stato manomesso, alterato o comunque usato con negligenza. Il fabbricante o i suoi distributori autorizzati non saranno responsabili per qualsiasi riparazione o modifica eccetto per quelle fatte con il loro consenso scritto, e non rispondono per danni da ritardi o altri danni indiretti e conseguenti di qualsiasi natura, siano essi causati da materiale o fabbricazione difettosi o altro; è anche espressamente chiaro che la responsabilità del fabbricante o dei suoi distributori in dipendenza di tutte le garanzie sia espresse che sottintese si limita strettamente alla sostituzione o riparazione delle parti come più sopra descritto. Non sono previsti rimborsi sulle riparazioni effettuate da laboratori non autorizzati.

Procedura durante i 12 mesi di garanzia

Qualunque fotocamera che si dimostrasse difettosa durante il periodo di garanzia di 12 mesi devono essere restituiti al rivenditore presso il quale è stata acquistata oppure al fabbricante. Qualora non vi siano rappresentanti del fabbricante nel proprio Paese, inviare la fotocamera al fabbricante mediante pacco postale prepagato. In tal caso la restituzione della fotocamera riparata richiederà molto tempo, a causa delle complicate procedure doganali. Se la fotocamera è coperta da garanzia, per riparazioni e ricambi non verrà addebitato alcun costo. Qualora la fotocamera non sia coperta da garanzia, i rappresentanti addebiteranno i normali costi di riparazione. Le spese di spedizione sono a carico del proprietario. Qualora la fotocamera fosse stata acquistata al di fuori del Paese di residenza durante il periodo di garanzia, le normali spese di riparazione e assistenza potranno essere addebitate dal rappresentante che si trova in quel Paese.

Ciò nondimeno, la fotocamera restituita al fabbricante verrà riparata gratuitamente ai sensi di questa procedura e dei termini di garanzia. In ogni caso, le spese di spedizione e doganali sono a carico del mittente. Per provare la data d'acquisto quando richiesto, conservate lo scontrino fiscale o la fattura di vendita della fotocamera per almeno un anno. Prima di spedire la fotocamera, tranne nel caso venga inviata direttamente al fabbricante, assicuratevi che si tratti di un rappresentante ufficiale del fabbricante o di un centro di assistenza autorizzato. Richiedete sempre un preventivo delle spese di riparazione e date istruzioni al centro di assistenza di procedere solamente dopo averne preso visione.

- **Questi termini di garanzia non hanno effetto sui diritti dell'acquirente fissati dalla legge.**
- **In alcuni Paesi, le garanzie locali disponibili presso i nostri distributori possono sostituire la presente garanzia. Per questo motivo, si raccomanda di ricontrattare il certificato di garanzia fornito all'atto dell'acquisto del prodotto o di rivolgersi al nostro distributore nel vostro Paese per ricevere ulteriori informazioni e una copia della garanzia.**

Informazioni sulla PENTAX K-3 Premium Silver Edition

Se la fotocamera dovesse presentare un malfunzionamento, andrà fatta riparare alle stesse condizioni di una K-3 standard. Tuttavia, tenete presente che nel caso fosse richiesta la sostituzione di parti esterne della fotocamera, il colore dei ricambi potrebbe essere lo stesso della K-3 standard. Inviando la fotocamera in riparazione, imballatela con cura per prevenire danni estetici e altri problemi legati al trasporto.

Informazioni per gli utenti sulla raccolta e lo smaltimento degli apparecchi usati e delle batterie esaurite



1. Nell'Unione Europea

I seguenti simboli sui prodotti, sugli imballaggi e/o sui documenti di accompagnamento indicano che gli apparecchi elettrici ed elettronici usati e le batterie non devono essere smaltiti insieme ai comuni rifiuti domestici.

Le apparecchiature elettriche/elettroniche usate e le batterie vanno smaltite separatamente e in accordo con la legislazione vigente, che richiede un adeguato trattamento, recupero e riciclaggio di questi prodotti.

Attraverso il corretto smaltimento di questi prodotti contribuirete ad assicurare il necessario trattamento, recupero e riciclaggio dei rifiuti, prevenendo potenziali effetti negativi sull'ambiente e sulla salute umana, che potrebbero altrimenti verificarsi nel caso di gestione inappropriata.



Se sotto al simbolo mostrato in alto è riportato un simbolo chimico, in conformità alla Direttiva sulle batterie, si ha l'indicazione della presenza nella batteria di un metallo pesante (Hg = Mercurio, Cd = Cadmio, Pb = Piombo) ad una concentrazione superiore alla soglia specificata nella Direttiva sulle batterie.

Per maggiori informazioni sulla raccolta e il riciclaggio dei prodotti usati, rivolgetevi alle autorità locali, al servizio di smaltimento rifiuti o al punto vendita nel quale avete effettuato l'acquisto dei prodotti.

2. In paesi esterni all'Unione Europea

Questi simboli sono validi solo nell'Unione Europea. Se desiderate smaltire questi prodotti usati, contattate le autorità locali o un rivenditore per informarvi sul corretto metodo di conferimento.

Per la Svizzera: le apparecchiature elettriche/elettroniche usate possono essere rese senza addebito al rivenditore, anche senza acquistare un nuovo prodotto. Altri centri di raccolta sono elencati nelle home page di www.swico.ch o www.sens.ch.



Il marchio CE attesta la conformità del prodotto alle direttive dell'Unione Europea.

Informazioni sulla registrazione dell'utente

Per offrirvi un servizio migliore, vi invitiamo a completare il modulo di registrazione dell'utente, reperibile nel CD-ROM fornito con la fotocamera o nel nostro sito web.

Grazie per la collaborazione.

**RICOH IMAGING
COMPANY, LTD.**

2-35-7, Maeno-cho, Itabashi-ku, Tokyo 174-8639, JAPAN
(<http://www.ricoh-imaging.co.jp>)

**RICOH IMAGING
EUROPE S.A.S**

112 Quai de Bezons, B.P. 204, 95106 Argenteuil Cedex, FRANCE
(<http://www.ricoh-imaging.fr>)

**RICOH IMAGING
DEUTSCHLAND GmbH**

Am Kaiserkai 1, 20457 Hamburg, GERMANY
(<http://www.ricoh-imaging.de>)

**RICOH IMAGING
UK LTD.**

PENTAX House, Heron Drive, Langley, Slough, Berks SL3 8PN, U.K.
(<http://www.ricoh-imaging.co.uk>)

**RICOH IMAGING
AMERICAS CORPORATION**

633 17th Street, Suite 2600, Denver, Colorado 80202, U.S.A.
(<http://www.us.ricoh-imaging.com>)

**RICOH IMAGING
CANADA INC.**

1770 Argentia Road Mississauga, Ontario L5N 3S7, CANADA
(<http://www.ricoh-imaging.ca>)

**RICOH IMAGING
CHINA CO., LTD.**

23D, Jun Yao International Plaza, 789 Zhaojiabang Road, Xu Hui District,
Shanghai, 200032, CHINA
(<http://www.ricoh-imaging.com.cn>)

FOWA S.p.A.

V. Tabacchi Odoardo 29,
10132 Torino (TO) - ITALY
Telefono: (+39) 011.8144.1
Fax: (+39) 011.8993977
Mail: info@fowa.it

- Le caratteristiche e le dimensioni esterne sono soggette a variazioni senza preavviso.